

BEN Dual-AIR

Systeem - Installatiehandleiding

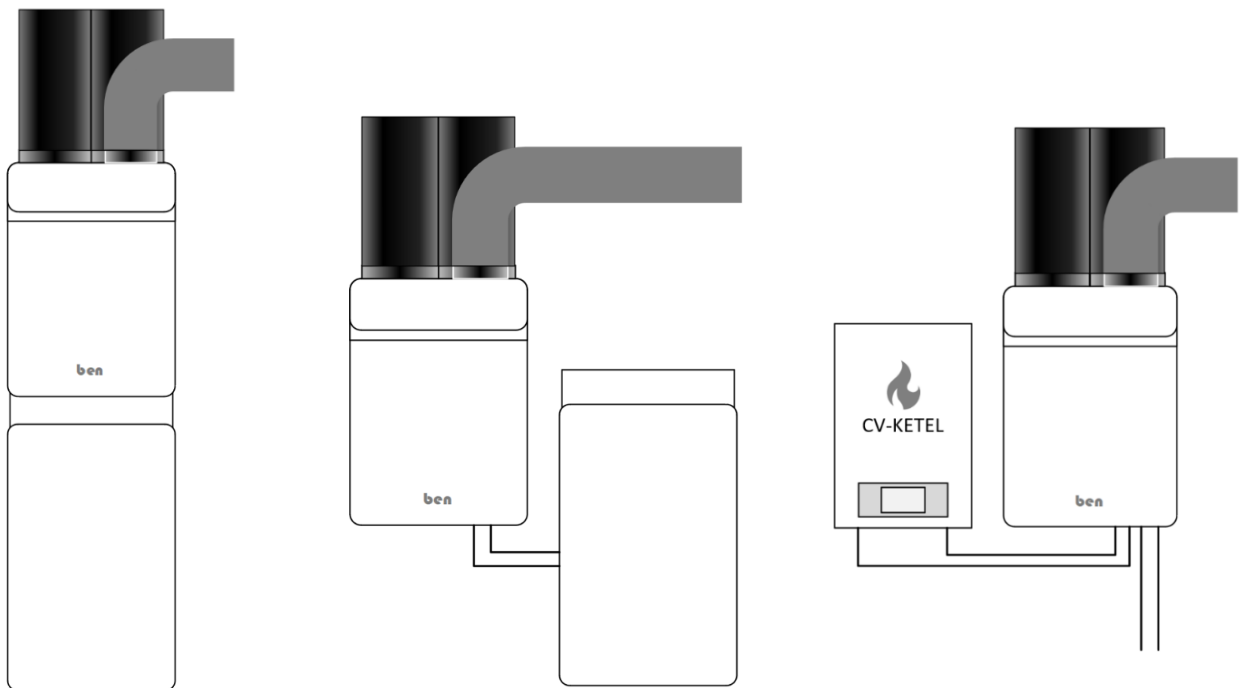

BEN Dual-AIR NL Systeem - Installatiehandleiding
NL – origineel



Voorwoord

Je staat op het punt om de BEN Dual-AIR te installeren en/of service uit te voeren. Bij de BEN Dual-AIR heb je een "Installatie-& gebruikershandleiding" ontvangen die over de BEN Dual-AIR zelf gaat en daarnaast heb je deze systeem installatiehandleiding nu voor je. Deze handleiding richt zich met name op de installatie van de BEN Dual-AIR in combinatie met alle componenten voor het complete systeem.

Een juiste installatie en inregeling is benodigd om de BEN Dual-AIR het gewenste resultaat te laten behalen voor de bewoners. Optimaal comfort, leefklimaat en energie verbruik kunnen alleen behaald worden met de juiste installatie keuzes.

Voorafgaand aan de installatie heb je een goede voorbereiding doorlopen:

- Je mag de BEN Dual-AIR alleen installeren en in bedrijf stellen als je als erkend installateur bij Inventum Technologies B.V. de producttraining hebt gevolgd.
- Daarnaast is het noodzakelijk dat je de "Installer App" op je telefoon hebt én waarvan het account is vrijgegeven door Inventum Technologies B.V.. Dit gebeurt tijdens/na de BEN Dual-AIR training op persoonlijke titel.
- Lees voor je begint deze handleiding goed door als voorbereiding op jouw installatie zodat je weet wat jouw aandachtspunten zijn.

BEN Nederland:

Inventum Technologies

Kaagschip 25
3991 CS Houten
Postbus 275
3990 GB Houten

+31 (0)30 - 274 84 84
info@inventum.com
www.inventum.com

Inhoudsopgave

Voorwoord	2
Inhoudsopgave	3
1 Inleiding	8
1.1 Voor wie is deze handleiding	8
1.2 Bedoeld en onbedoeld gebruik	8
1.3 Gebruikte symbolen in deze handleiding	9
1.4 Gebruikte afkortingen en definities	9
1.5 Meest actuele handleiding	10
2 BEN Dual AIR NL systeem-installatie	11
2.1 BEN Dual AIR NL systeem-installatie configuraties	11
2.2 All-E toren opstelling	12
2.3 All-E split opstelling	12
2.4 Hybride opstelling	12
2.5 Inhoud hydraulische installatiebundel(s)	13
2.6 Hoofdcomponenten, systeemonderdelen	15
2.6.1 BEN Dual-AIR warmtepomp	15
2.6.2 Hoofdcomponenten BEN HU tank 190	16
2.7 Externe onderdelen en accessoires	17
2.7.1 BEN Stat – kamerthermostaat	17
2.7.2 EVA – kamerthermostaat	17
2.7.3 RF-Ventilatiesturing	17
2.8 Type plaatjes	18
2.8.1 BEN DUAL-AIR warmtepomp type-plaat	19
2.8.2 BEN HU tank 190 (Hydraulische Unit) type-plaat	19
3 Veiligheid	21
3.1 Veiligheidswaarschuwingen voor koudemiddel R290	21
4 Transport en opslag	22
5 Installatievoorbereiding	23
5.1 Montage afmetingen BEN Dual-AIR	24
5.2 Aandachtspunten	24
5.3 Benodigde vrije ruimte	24
5.4 Wandmodel	26
5.5 Montage toren	26
5.6 Omgevingsgeluid	26
5.7 Leidingen doorspoelen	26
5.8 Belangrijke installatie componenten	26
6 BEN plaatsen en onderling hydraulisch aansluiten	27
6.1 BEN plaatsen in Toren opstelling	27
6.1.1 Plaatsen van de BEN HU tank	27
6.1.2 BEN plaatsen op de BEN HU Tank	28
6.1.3 Hydraulische verbinding BEN HU Tank / BEN	30
6.1.4 Sifon	31
6.2 BEN plaatsen in Split opstelling	31

6.2.1	Installatie voorbereiding.....	31
6.2.2	BEN ophangen	31
6.2.3	Voorplaat demonteren	32
6.2.4	Hydraulische verbindingen BEN / BEN HU Tank / installatie	32
6.2.5	Sifon	34
6.3	BEN plaatsen in Hybride opstelling.....	35
6.3.1	Installatie voorbereiding.....	35
6.3.2	BEN ophangen	35
6.3.3	Voorplaat demonteren	35
6.3.4	BEN waterzijdig aansluiten met de cv-ketel.....	36
7	Hydraulisch systeem	37
7.1	Systeem vereisten hydraulisch systeem	37
7.1.1	Minimaal debiet.....	37
7.1.2	Systeem inhoud	37
7.1.3	Expansie en overstort.....	37
7.1.4	Toepassen buffervaten	37
	Ontluchting	41
7.1.5	Vuilfilters	41
7.1.6	Leidingen doorspoelen.....	41
7.1.7	Aansluiting op riolering	42
7.1.8	Vullen van de installatie	42
8	Luchtzijdig aansluiten.....	43
8.1	Drie varianten als warmtebron	43
8.2	Systeem vereisten luchtkanalen	43
8.3	Kanaaldiameters	43
8.4	Kanaalisolatie.....	44
8.5	Geluidsdempers	44
8.6	Afzuigkap boven kooktoestel.....	44
8.7	Dakdoorvoer opties.....	45
8.8	Burgerhout Elytra	45
8.9	Enkele dakdoorvoeren	45
	Elektrisch aansluiten.....	46
8.10	Hoofdvoeding.....	46
8.10.1	Netsnoer tussen werkschakelaar en BEN Dual-AIR aanbrengen	46
8.10.2	Voeding bij hybride opstelling.....	48
8.10.3	Voedingsopties bij All-E opstelling	48
8.10.4	Sticker toegepaste voedingsaansluiting	49
8.11	Verbinding BEN HU Tank	49
8.12	Regelingstoepassingen	50
8.12.1	Stooklijn	50
8.13	Ruimtethermostaten	50
8.13.1	BEN Stat – kamerthermostaat	51
8.13.2	EVA – kamerthermostaat elektrisch aansluiten.....	51
8.13.3	Zoneregeling universeel	52
8.13.4	Zoneregeling	52
8.14	Buitentemperatuursensor.....	52
8.15	Ventilatie sturing	53
8.15.1	Aansturingsmogelijkheden	53
8.15.2	Modbus RF-ontvanger ventilatiesturing.....	53

8.15.3	Koppelen van de RF zenders.....	54
8.15.4	Activeren ventilatie bediening op de BEN- en EVA-thermostaat-app	54
8.16	Ketelaansturing Hybride	54
8.17	Schema's	55
8.17.1	Principe componenten schema All-Electric.....	55
8.17.2	Principe componenten schema Hybride opstelling	56
8.17.3	Elektrische aansluiting	57
9	In bedrijf stelling	58
9.1	Proefdraaien, werking verifiëren.....	58
9.2	Registratie van IBS-controles	58
9.3	Koppelen aan Wifi, Mifi of GSM netwerk	58
9.4	Overdracht, instructie naar gebruiker.....	58
10	Onderhoud & Service	60
10.1	Openen servicedeur	60
10.2	Visuele interne en externe inspectie.....	60
10.3	Gebruik o-ring vet.....	60
10.4	Reinigen van de installatie en componentdelen	60
10.5	Controle van juiste werking, veiligheids- en prestatievoorwaarden	60
11	(Fout)meldingen op het display	61
11.1	Foutcodes.....	61
11.2	Informatieve meldingen begrijpen	62
11.2.1	04001 Te lange legionellacyclus	62
11.3	Waarschuwingen begrijpen	62
11.3.1	14011 Lage waterdruk	62
11.3.2	14012 Lage uitgangstemperatuur warmtewisselaar	62
11.3.3	15010 Filter vervangen.....	62
11.4	Tijdelijke storingen begrijpen	62
11.4.1	24020 Lage waterstroom.....	62
11.4.2	24021 Te hoge retourtemperatuur	62
11.5	Herstelbare storingen begrijpen.....	62
11.5.1	31214 Inverter: veiligheidscircuit geopend.....	62
11.5.2	32207 Inverter: Communicatie verbroken storing.....	62
11.5.3	32208 Inverter: EEPROM storing	63
11.5.4	32209 Inverter: AC overstroom storing.....	63
11.5.5	32210 Inverter: AC overspanning storing	63
11.5.6	32211 Inverter: AC onderspanning storing.....	63
11.5.7	32212 Inverter: DC overspanning storing	63
11.5.8	32213 Inverter: DC onderspanning storing.....	63
11.5.9	32216 Inverter: IPM/PIM oververhitting storing	63
11.5.10	32217 Inverter: PFC-IGBT oververhitting storing	63
11.5.11	32218 Inverter: Compressor code storing	63
11.5.12	32219 Inverter: Compressor HW overstroom.....	63
11.5.13	32220 Inverter: Compressor U-fase overstroom.....	63
11.5.14	32221 Inverter: Compressor V-fase overstroom	64
11.5.15	32222 Inverter: Compressor W-fase overstroom	64
11.5.16	32223 Inverter: Compressor faseverlies.....	64
11.5.17	32224 Inverter: Compressor rotor verloren	64
11.5.18	32225 Inverter: Compressor opstartfout	64
11.5.19	32226 Inverter: Compressor overbelasting	64

11.5.20	32227 Inverter: Compressor DLT/PTC overtemperatuur	64
11.5.21	32228 Inverter: IPM/PIM desaturatie bescherming	64
11.5.22	32229 Inverter: rotor verloren 2	64
11.5.23	32230 Inverter: rotor verloren 3	64
11.5.24	32231 Inverter: PFC HW overstroom	65
11.5.25	32232 Inverter: PFC SW overstroom	65
11.5.26	32233 Inverter: PFC overspanning	65
11.5.27	32234 Inverter: AD storing	65
11.5.28	32235 Inverter: Verkeerde adressering	65
11.5.29	33030 Te hoge condensatiedruk	65
11.5.30	33031 Te lage verdampingsdruk	65
11.5.31	33032 Te hoge heetgas temperatuur	65
11.5.32	33033 4-wegklep in verkeerde stand	65
11.5.33	34034 Lage waterstroom	65
11.5.34	34035 Te hoge aanvoertemperatuur	66
11.5.35	34036 Te hoge retourtemperatuur	66
11.5.36	34037 Te lage uitgangstemperatuur warmtewisselaar	66
11.6	Ernstige storingen begrijpen	66
11.6.1	40100 - 40101 Sensor druk storing	66
11.6.2	40102-40120 Sensor storing	66
11.6.3	41071 Te lange inverter fout high pressure (STO-fout)	66
11.6.4	42072 Te lange inverter fout ernstniveau 3 (behalve STO-fout)	66
11.6.5	42073 Te vaak inverter fout ernstniveau 3 (behalve STO-fout)	66
11.6.6	42200 Inverter: Compressor U-stroom sensor storing	66
11.6.7	42201 Inverter: Compressor V-stroom sensor storing	67
11.6.8	42202 Inverter: Compressor W-stroom sensor storing	67
11.6.9	42203 Inverter: PFC-stroom sensor storing	67
11.6.10	42204 Inverter: IPM/PIM-temperatuur sensor storing	67
11.6.11	42205 Inverter: PFC-temperatuur sensor storing	67
11.6.12	42206 Inverter: DLT/PTC sensor storing	67
11.6.13	43074 Te lage condensatiedruk	67
11.6.14	43075 Te vaak te hoge condensatiedruk	67
11.6.15	43076 Te vaak te lage verdampingsdruk	67
11.6.16	43077 Te vaak te hoge heetgastemperatuur	67
11.6.17	43078 Te vaak 4-wegklep in verkeerde stand	68
11.6.18	44079 Te lage waterdruk	68
11.6.19	44080 Te vaak lage waterstroom	68
11.6.20	44081 Te vaak te hoge aanvoertemperatuur	68
11.6.21	45070 Ventilator storing	68
12	Einde levensduur	69
12.1	Buiten bedrijfstellen einde levensduur	69
12.2	Ontmantelen BEN configuratie	69
12.3	Afdanken	69
13	Technische specificaties	70
13.1	Schema's met elektrische componenten:	70
13.1.1	Elektrisch schema - controls	70
13.1.2	Elektrisch schema - Power	71
13.2	BEN Dual-AIR Technische specificaties	72
13.3	Pomp opvoerhoogte	74
13.4	Fan opvoerhoogte ventilatielucht	74

13.5	Toepasbaar maximaal warmteverlies	75
13.6	Maximaal compressor frequentie bij alleen ventilatielucht als bron	75
	Verklaringen	75
14	Garantie	76
14.1	Verantwoordelijkheden	76
14.2	Garantie claimen en afwikkeling	76
15	Contactgegevens	76

1 Inleiding

Bij de configuratie die je hebt ontvangen, vind je meerdere handleidingen. In deze systeem installatiehandleiding staat beschreven hoe je jouw specifieke Nederlandse BEN Dual-AIR warmtepomp configuratie moet installeren en inbedrijfstellen. Bij de BEN Dual-AIR warmtepomp is een handleiding bijgesloten die alleen de BEN Dual-AIR warmtepomp beschrijft.

Het kan zijn dat je dezelfde informatie in beide handleidingen tegenkomt. Soms wordt ook naar het andere document verwezen. Houd daarom alle handleidingen bij het toestel beschikbaar als naslagwerk.

Kort gezegd:

1. Deze BEN Dual-AIR NL systeem-installatie handleiding beschrijft hoe je de BEN Dual-AIR warmtepomp in Nederland in een centraal verwarmings- en warm tapwatersysteem installeert en inbedrijf stelt.
2. De BEN Dual-AIR warmtepomp handleiding (meegeleverd bij de BEN Dual-AIR) beschrijft het product: de warmtepomp.
3. Andere (eventueel) toegepaste en/of benodigde systeemonderdelen, zoals een thermostaat, zoneregeling, ventilatieaansturing, enz. hebben hun eigen producthandleidingen fysiek en/of online.

1.1 Voor wie is deze handleiding

Deze handleiding is bedoeld voor de installateur van een cv-systeem in Nederland, een erkend installateur* die bekend is met de BEN Dual-AIR systeem-installatie, de BEN Dual-AIR warmtepomp(en) en bijbehorende Inventum producten. Bekend worden met deze producten start met het volledig doornemen van de handleidingen en het volgen van een producttraining bij Inventum Technologies B.V. in Houten.

Meld je voor de producttraining aan op de website: **www.inventum.com**

Als installateur hoef je niet in het bezit te zijn van een STEK of F-gassen erkenning om een BEN Dual-AIR Systeem-installatie te installeren. Wel is het van belang dat je bekend bent met de risico's en veiligheidsvoorschriften omtrent het werken met warmtepompen gevuld met R290 als koudemiddel.

** Een erkend installateur is een installateur, werkzaam bij een cv- of werktuigbouwkundig installatiebedrijf dat is ingeschreven bij de Kamer van Koophandel, is opgenomen in het SEI-erkenningsregister (Stichting Erkenning Installatiebedrijven), of dat een Sterkin-erkenning heeft en die bij Inventum Technologies b.v. de bijbehorende producttraining(en) heeft afgerond.*

1.2 Bedoeld en onbedoeld gebruik





De BEN Dual-AIR en Inventum producten mogen uitsluitend gebruikt worden om deze als één systeem te installeren volgens de product- en systeemsamenstellingen in configuraties zoals beschreven in deze handleiding. De BEN Dual-AIR systeem- installatie is bedoeld om te voorzien in ruimteverwarming (en warm tapwater) op basis van warmte/energie in afgezogen ventilatie- en/of buitenlucht. Afhankelijk van de gekozen systeem-installatie vervult de BEN Dual-AIR ook de mechanische ventilatie van de woning.

Elk ander gebruik, of toepassing wordt gezien als onbedoeld gebruik en kan leiden tot schade aan de apparaten en/of persoonlijk letsel. Volg altijd de instructies in de handleiding(en) en neem bij twijfel contact op met de leverancier.

Het systeem-installatie mag alleen geïnstalleerd worden volgens de instructies in deze en meegeleverde handleiding(en).

1.3 Gebruikte symbolen in deze handleiding

In deze handleiding worden de volgende symbolen gebruikt om verschillende waarschuwingen en suggesties duidelijk(er) te markeren:

	Waarschuwing! Dit symbool geeft aan dat de installateur het risico loopt zichzelf of anderen (ernstig) te verwonden of het product ernstig te beschadigen.
	Voorzichtig! Dit symbool geeft aan dat er schade aan het product kan ontstaan.
	Let op! Dit symbool geeft een opmerking met aanvullende informatie voor de installateur aan.
	Tip! Dit symbool geeft suggesties en adviezen voor de installateur aan om bepaalde taken gemakkelijker of handiger uit te voeren.

1.4 Gebruikte afkortingen en definities

Afkorting	Definitie(s)
BEN	Be/Become Energy Neutral. Merknaam van de Joule-groep en door Inventum Technologies B.V. geproduceerde BEN-familie, -producten en -systeemonderdelen.
BEN Dual-AIR	De BEN DUAL-AIR 5kW ventilatie warmtepomp die als warmtebron op buiten-, binnen-/ventilatielucht of beide (Dual-AIR) kan worden aangesloten.
BEN HU Tank	De hydraulische unit met de daarin geïntegreerd de Tank/boiler, de hydraulische en elektronische componenten.
HMI	Human Machine Interface. Dit is het paneel met de type-stickers, display en bedieningsknoppen, bovenin de BEN Dual-AIR
IBS	In bedrijfstelling. Het (technisch) instellen en vrijgeven van een goed werkend apparaat of systeem
JOC	Joule OpenTherm Communicatie protocol.
JT	Joule Technologies B.V. Bedrijfsonderdeel van de Joule Groep
OT	OpenTherm is een communicatieprotocol en standaard waarmee modulerende thermostaten en cv-ketels of warmtepompen met elkaar kunnen praten
NTC	Negative Temperature Coëfficiënt; Hiermee wordt een type temperatuursensor bedoeld die zijn weerstand verlaagt bij hogere temperaturen
IBC	Interne Bus Communicatie; Aansluitingen tbv communicatie en bijbehorende voeding volgens een bus-protocol met externe componenten, systeemonderdelen.
BUS-comm.	BUS-communicatie, of bussysteemcommunicatie, is een manier waarop elektronische componenten en systemen data uitwisselen via een gedeeld elektronisch pad (de bus).
RS485	Is een duplex communicatiesysteem waarbij meerdere apparaten op dezelfde BUS, kabel in beide richtingen kunnen communiceren.
IP (klasse)	Ingress Protection: Is een code die aangeeft hoe goed een elektrisch apparaat of een behuizing is beschermd tegen het binnendringen van vaste voorwerpen (zoals stof) en vloeistoffen (zoals water). De code bestaat uit twee cijfers: het eerste cijfer staat voor de bescherming tegen vaste stoffen en aanraking, en het tweede cijfer voor de bescherming tegen vocht en water.
HW	Hardware: Als in fysieke tastbare productonderdelen.
R290	Koudemiddelaanduiding (Propaan)

GWP	Global Warming Potential: Het aardopwarmingsvermogen is een maatgetal dat aangeeft hoeveel een bepaald gas bijdraagt aan het broeikaseffect in vergelijking met CO ₂ . Het effect van CO ₂ is hierin de referentie met een waarde van GWP 1.
STEK	Stichting Emissiepreventie Koudetechniek is een Nederlandse stichting die de kwaliteit, veiligheid en duurzaamheid in de koel- en klimaatsector bevordert en gecertificeerde bedrijven en monteurs voor het uitvoeren van werkzaamheden met koudemiddelen aanstelt.
SEI	Stichting Erkenning Installatiebedrijven is een Nederlandse stichting voor de erkenning van installatiebedrijven.
All-E	All Electrical betekent dat een product- en/of systeem volledig op elektriciteit werkt en geen aardgas meer gebruikt voor verwarming of warm water.
EVA	Environmental Virtual Assistant is de productnaam van een slimme thermostaat van Inventum Technologies B.V.
RF	Radio frequent(ie). Veelal om aan te duiden dat een product(onderdeel) draadloos verbonden wordt en communiceert met andere systeemonderdelen.
AWG	American Wire Gauge een norm die in de Verenigde Staten wordt gebruikt voor het aanduiden van de doorsnede (diameter) van een elektrische draad: hoe lager het getal, hoe dikker de kabel.
WCD	Wandcontactdoos (230V)

1.5 Meest actuele handleiding

Producten van Inventum Technologies B.V. worden continue doorontwikkeld en verbeterd. Hierdoor kunnen afbeeldingen en informatie in deze handleiding afwijken van het geleverde systeem en/of, de geleverde producten.

Voor de meest actuele handleidingen zijn deze online te vinden en te downloaden op:

www.inventum.com.

2 BEN Dual AIR NL systeem–installatie

De BEN Dual AIR NL systeem–installatie is een systeemconfiguratie waarbij de BEN Dual-AIR lucht-water warmtepomp als hoofd- of hybride warmtebron voor de centrale verwarming fungeert en/of de woning van warm tapwater voorziet. Een voordeel van de BEN Dual-AIR warmtepomp is dat deze geen buitenunit heeft, maar volledig binnenshuis geplaatst wordt.

De BEN Dual-AIR warmtepomp maakt gebruik van een intelligente bronkeuze, waarbij de warmtepomp zelfstandig schakelt tussen ventilatielucht, buitenlucht of een combinatie van beiden. Dit zorgt voor extra vermogen wanneer nodig, zonder concessies te doen aan het ventilatiecomfort. Je kunt de BEN Dual-AIR ook alleen op buitenlucht of juist alleen op ventilatielucht aansluiten en laten werken. Let hierbij wel op dat in de situatie van alleen ventilatielucht het vermogen van de BEN Dual-AIR beperkt is.

Optioneel kan een hydraulische unit, ofwel BEN HU tank 190 worden aangesloten zodat de warmtepomp de woning ook van warm tapwater kan voorzien.

2.1 BEN Dual AIR NL systeem–installatie configuraties

De BEN Dual AIR is een lucht-water warmtepomp die in verschillende installatieconfiguraties is toe te passen. Om tot de juiste systeemconfiguratie te komen, moet op de volgende punten een keuze gemaakt worden:

Hydraulisch:

1. Een All-E opstelling centrale verwarming en warm tapwater voorziening met de BEN Dual-AIR warmtepomp
 - a. Een All-E met boiler; Toren opstelling
 - b. Een All-E met boiler; Split opstelling
2. Een Hybride system zonder boiler, verwarming door de BEN Dual-AIR warmtepomp die bij piekvraag wordt ondersteund door de cv-ketel.

De benodigde hydraulische aansluitslangen, -bundels voor de bestelde configuratie (1 t/m 3) worden per type meegeleverd.

Luchtzijdig:

Luchtvoorziening BEN Dual-AIR

- a. Dual: Ventilatie- en buitenlucht
- b. Enkel: Ventilatielucht (type C)
- c. Enkel: Buitenlucht

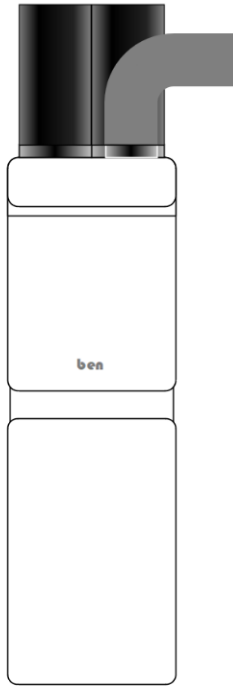

Fig. 2-1 - Toren opstelling

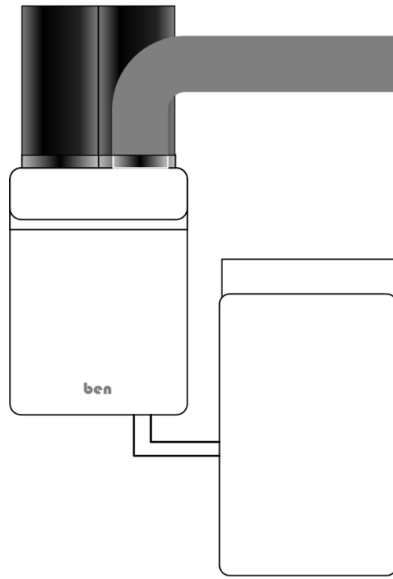

Fig. 2-2 - Split opstelling

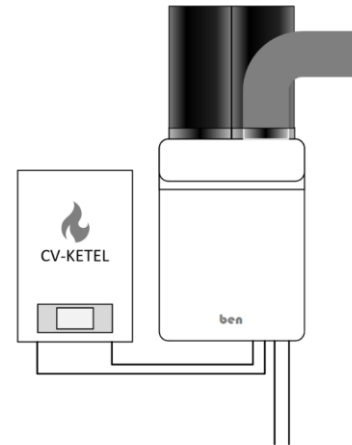

Fig. 2-3 - Hybride opstelling

2.2 All-E toren opstelling

All-E wil zeggen dat het systeem volledig elektrisch is, dus zonder cv-ketel. Bij de toren opstelling wordt de BEN Dual-AIR boven op de hydraulische unit (BEN HU Tank) geplaatst. Zo vormt het een 'toren' en kunnen alle onderlinge verbindingen intern gemaakt worden. Alle belangrijke installatie componenten zoals expansievat, overstort en inlaatcombinatie bevinden zich in de hydraulische unit.

2.3 All-E split opstelling

De All-E split-opstelling biedt in functionaliteit hetzelfde als de All-E toren opstelling. In deze opstelling wordt de BEN Dual-AIR tegen een hiervoor geschikte wand gehangen en kan de BEN HU Tank naast de unit komen te staan. Voordeel is dat de totale opstellingshoogte hiermee lager kan zijn en meer ruimte biedt om zelf te bepalen hoe de opstelling geplaatst wordt.

2.4 Hybride opstelling

Bij de hybride opstelling wordt de cv-ketel aangesloten op de BEN Dual-AIR (de 'Open manifold') en vanuit hier wordt het centrale verwarmingssysteem verder gevoed. Verwarming wordt primair gerealiseerd met de BEN Dual-AIR warmtepomp en bij piekbelasting ondersteund door de cv-ketel. Warm tapwater wordt gemaakt met de cv-ketel.

2.5 Inhoud hydraulische installatiebundel(s)

Voor iedere configuratie (1 t/m 3) is een aparte installatiebundel samengesteld met de benodigde componenten.

Pos	Inhoud installatiebundel	hybride	All-E toren	All-E split
1	Installatie en Gebruikshandleiding BEN Dual-AIR	1x	1x	1x
2	Installatiehandleiding BEN Dual-AIR installatie bundel	1x	1x	1x
3	BEN Sifon	1x	1x	1x
4	Sifonadapter	1x		1x
5	Drip tray tbv BEN sifon (lekbakje)	1x	-	1x
6	Sifon afvoerslang - Ø25mm (L=1 mtr)	1x	-	1x
7	Aansluitslang BEN aftapper haaks - koper buis glad Ø 22mm (L=700mm)	4x	-	2x
8	Aansluitslang Driewegklep haaks - koper buis glad Ø 22mm	-	-	2x
9	Aansluitslang BEN aftapper haaks en aansluiting Driewegklep haaks (L=375mm)	-	2x	-
10	Aansluitslang HU Dubbele seal + koper buis glad Ø 22mm (L700mm)	-	2x	2x
11	Aansluitslang HU Dubbele seal + koper buis glad Ø 15mm (L700mm)	-	2x	2x
12	Borgclips aansluitslang	-	6x	6x
13	M6 x12 boutjes	-	2x	-
14	Muurbeugel + bevestigingsmateriaal	1x	-	1x
15	Communicatie kabel van hydraulische unit naar BEN kort (0,4m)	-	1x	-
16	Communicatie kabel van hydraulische unit naar BEN lang (4m)	-	-	1x
17	Kabelclips	6x	6x	6x
18	Aansluitsnoer 1 fase met F-stekker	1x	-	-
19	Extra lucht filter (ventilatie)	1x	1x	1x

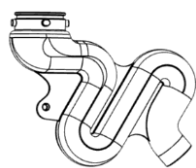

3



6



4

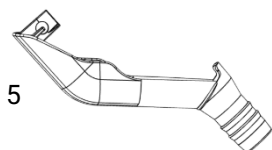

5



17

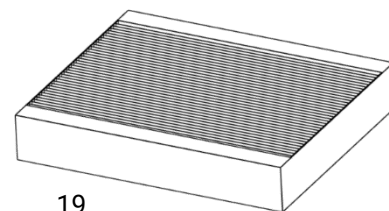

19



Let op!

Bij een Split opstelling dien je los een bovendeksel te bestellen om de bovenzijde van de BEN HU Tank af te kunnen dekken. (Artikel nr. 15500001)

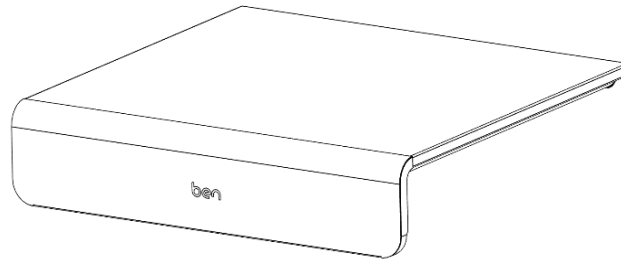

Fig. 2-4 – BEN HU Tank bovendeksel

2.6 Hoofdcomponenten, systeemonderdelen

2.6.1 BEN Dual-AIR warmtepomp

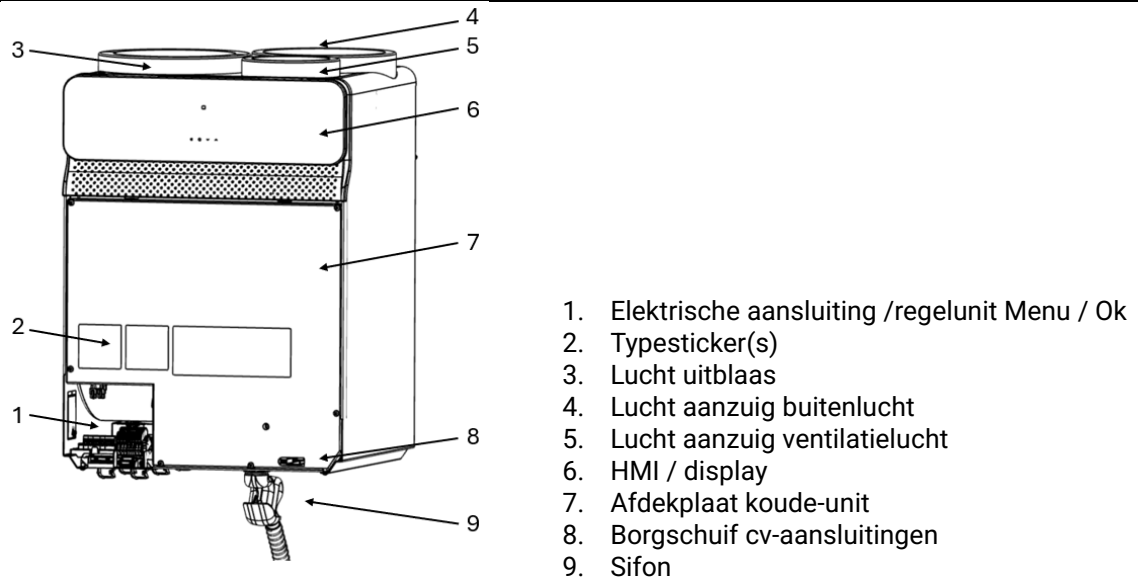

Fig. 2-5 - Hoofdcomponenten BEN Dual-AIR

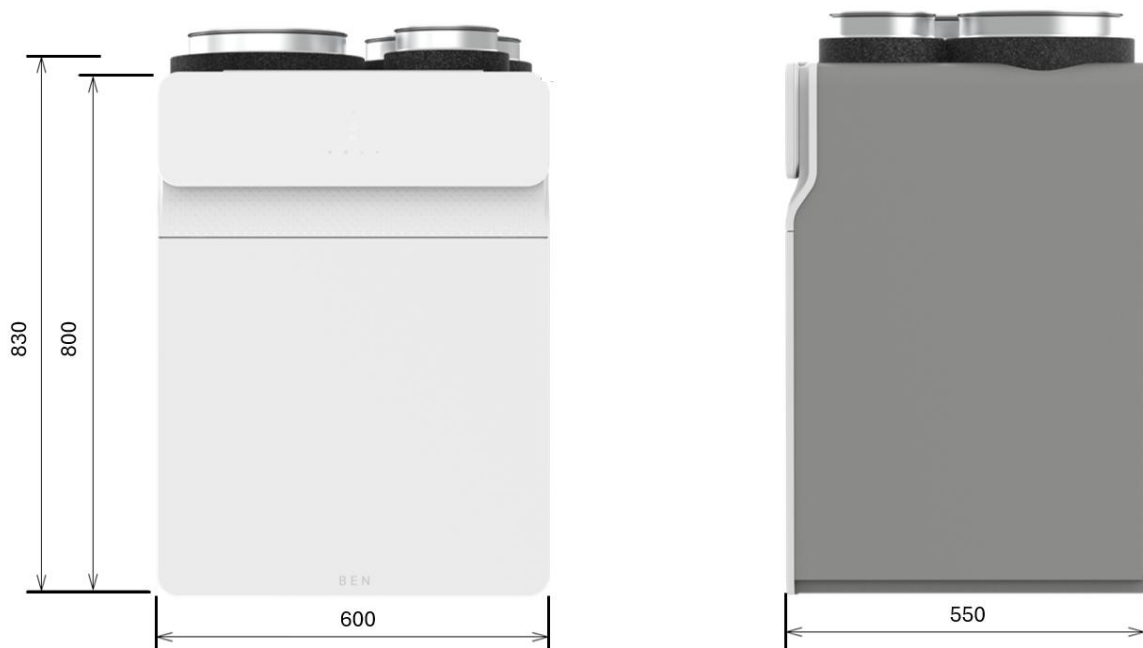
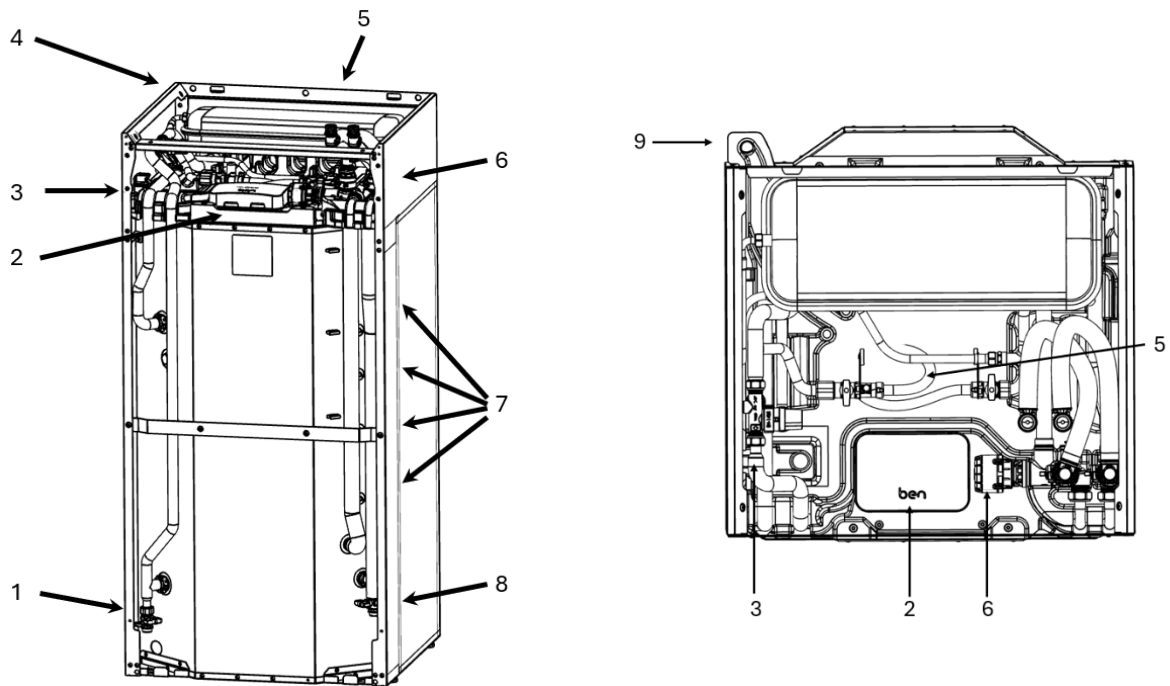

Fig. 2-6 - Hoofdafmetingen BEN Dual-AIR

2.6.2 Hoofdcomponenten BEN HU tank 190

De hydraulische unit van de BEN bevat de volgende hoofdcomponenten



- | | |
|--------------------------------|--------------------------|
| 1. Aftapkraan tapwater | 6. Driewegklep |
| 2. Regelunit hydraulische unit | 7. Boilersensoren |
| 3. Inlaatcombinatie | 8. Aftapkraan cv-zijding |
| 4. Expansievat (8L/1.0 bar) | 9. Condens afvoer |
| 5. Vul-inrichting | |

Fig. 2-7 - Hoofdcomponenten BEN HU tank 190

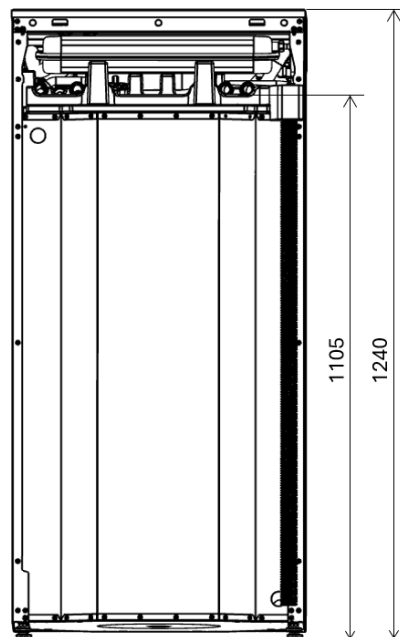

Fig. 2-8 – BEN HU tank 190 Achteraanzicht

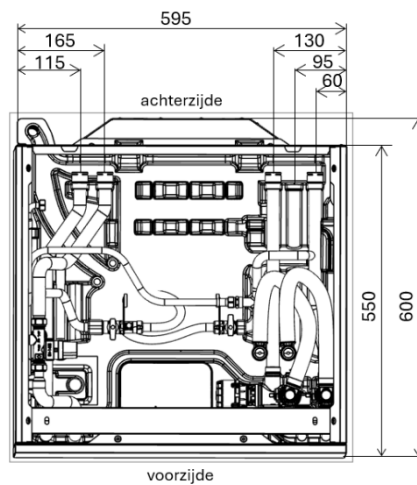

Fig. 2-9 – BEN HU tank 190 bovenaanzicht

2.7 Externe onderdelen en accessoires

2.7.1 BEN Stat – kamerthermostaat

De BEN Stat is bedoeld om het klimaat in huis te meten en het klimaatsysteem energiezuinig te bedienen. De BEN Stat verzendt informatie over de temperatuur, luchtkwaliteit en luchtvochtigheid via een Wi-Fi netwerk. Deze informatie is af te lezen in de bijbehorende app. Zowel de temperatuur als de ventilatie standen zijn in te stellen via thermostaat als de BEN user-App

De Ben Stat is verbonden met de warmtepomp via de JOC aansluiting van de BEN. Zie voor het aansluiten van de thermostaat paragraaf 9.3.3.



Fig. 2-10 - BEN Stat - kamerthermostaat

2.7.2 EVA – kamerthermostaat

De EVA thermostaat is bedoeld om het klimaat in huis te meten en het klimaatsysteem energiezuinig te bedienen. De EVA thermostaat verzendt informatie over de temperatuur, luchtkwaliteit (VOS) en luchtvochtigheid via een Wi-Fi netwerk. Deze informatie is af te lezen in de bijbehorende app. Zowel de temperatuur als de ventilatie standen zijn in te stellen via thermostaat als de EVA-App

De EVA thermostaat werkt volgens het OpenTherm communicatieprotocol en wordt aangesloten op het OT contact. Zie paragraaf 9.3.4..



Fig. 2-11 - EVA - kamerthermostaat

2.7.3 RF-Ventilatiesturing

Om de ventilatie van de BEN Dual-AIR op afstand te bedienen wordt gebruik gemaakt van een separate Modbus RF-ontvanger welke als optie besteld kan worden met naar keuze sensoren (CO2/RH) en/of bedrijfskeuzeschakelaars.

De RF-ontvanger wordt gekoppeld aan de BEN via een Mod-bus aansluiting. Stel via de Installer-app in het hoofdstuk “Algemeen” de Modbus instelling in op “Master”.

Vervolgens kan in het menu “systeem inregelen” de ventilatie bedieningen gekoppeld worden (Ventilatie bediening koppelen).



Fig. 2-12 – Modbus RF-ontvanger



Fig. 2-13 - RF-bedrijfskeuzeschakelaar



Fig. 2-14 - RF-CO₂ sensor



Fig. 2-15 - RF-RH sensor

Dit draadloze systeem kan naar wens uitgebreid worden met extra CO₂-sensoren en luchtvochtigheidssensoren. De CO₂ sensor wordt 230V gevoed en een luchtvochtigheidssensor (RH) wordt afhankelijk van de gekozen uitvoering gevoed worden door twee AA-batterijen of 230V.

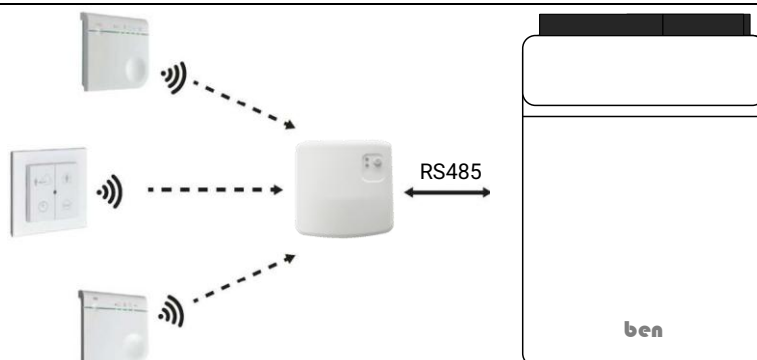

Fig. 2-16 - De draadloze ventilatiesturing gekoppeld aan de BEN DUAL-AIR



Let op!

De RF-ontvanger heeft een separate voeding nodig. Voedingskabel + adapter zit in de leveringsomvang van de RF-ontvanger.

Tip!



1. Plaats de CO₂-sensor in de woonkamer voor een optimale luchtkwaliteit.
2. Plaats de luchtvochtigheidssensor in de badkamer voor een optimale ventilatie tijdens het douchen.
3. Wij raden aan om het systeem uit te breiden met tenminste één van deze twee sensoren.
4. Er kunnen maximaal 20 schakelaars of sensoren aan het systeem gekoppeld worden.

2.8 Type plaatjes

Belangrijke informatie over de BEN DUAL-AIR is aanwezig op de type-platen, op symbolen op het apparaat en/of de verpakking.

2.8.1 BEN DUAL-AIR warmtepomp type-plaat

Het type-plaatje van de BEN DUAL-AIR vind je op de binnenkant van de scharnierende klep (HMI) aan de bovenzijde (links) van het product en op de voorplaat van het koudemiddel-circuit (in de BEN DUAL-AIR).

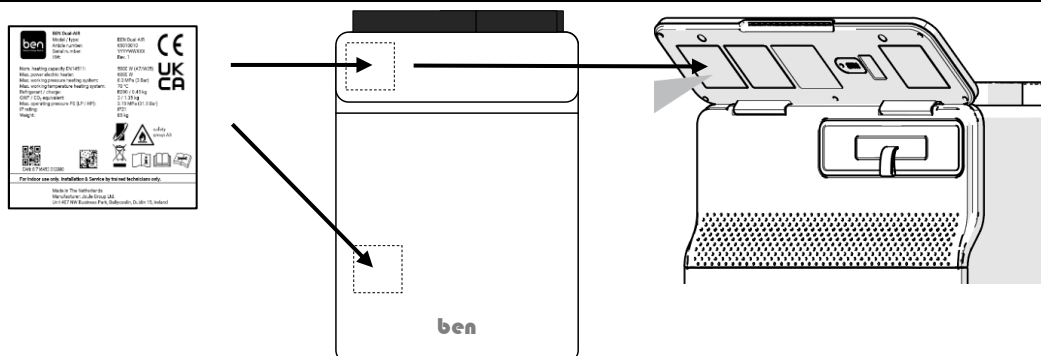

Fig. 2-17 - Locatie type-plaat(en) BEN Dual-AIR

De typeplaat van de BEN Dual-AIR toont de volgende tekstuele informatie:

1. Productnaam	BEN Dual-AIR
2. Model/ type	BEN Dual-AIR
3. Artikelnummer	65010010
4. Serienummer	YYWWXXX
5. Hardware versie (HW)	Revisie nummer
6. Nominale verwarmingscapaciteit EN14511	5000 W (A7/W35)
7. Max. vermogen elektrisch element	6000 W
8. Maximale werkdruk verwarming	0,3 MPa (3bar)
9. Maximale werktemperatuur verwarming	70°C
10. Koudemiddel / hoeveelheid	R290 / 0,45 kg
11. GWP / CO ₂ equivalent	3 / 1,35 kg
12. Maximale werkdruk koudemiddelcircuit	3,15 MPa (31,5 bar)
13. IP-klasse	21
14. Gewicht	85 kg

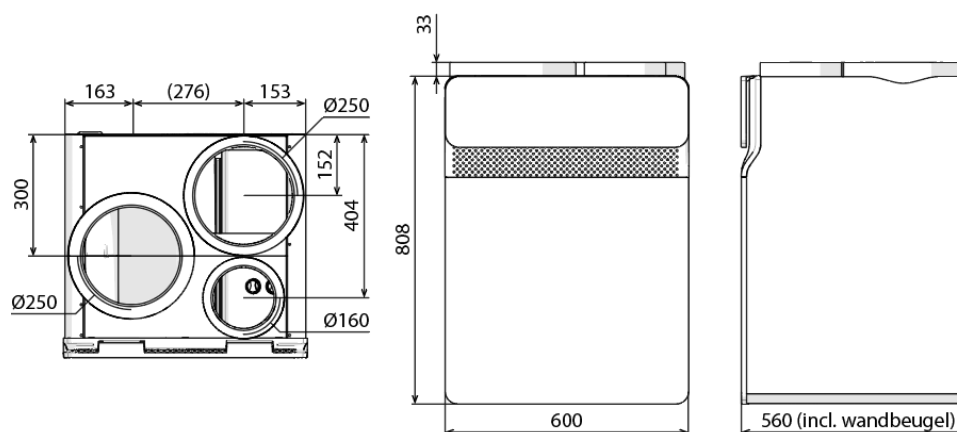

Fig. 2-18 - Maatvoering BEN Dual-AIR

2.8.2 BEN HU tank 190 (Hydraulische Unit) type-plaat

Bij de BEN HU Tank bevinden de type-platen zich achter de afdekplaat van de hydraulische unit en op de voorzijde van de boiler (achter de voorplaat).

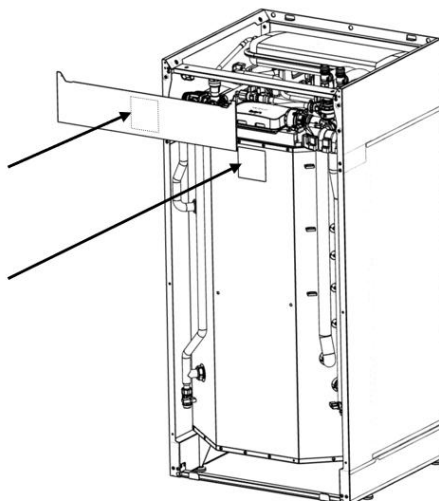

Fig. 2-19 - Locatie type-plaat(en) BEN HU (Hydraulische Unit)

De typeplaat van de BEN HU tank 190 toont de volgende tekstuele informatie:

1. Productnaam	BEN Smart Cylinder 190 NL
2. Model/ type	Smart Cylinder 190 NL
3. Artikelnummer	15500119
4. Serienummer	YYWWXXX
5. Hardware versie (HW)	Revisie nummer
6. Opslagvolume	190 L
7. Boilerspiraal volume	3,8 L
8. Secundaire werkdruk	1,0 MPa (10 bar)
9. Primaire werkdruk	0,8 Mpa (8 bar)
10. Stilstandsverlies	1,44 kWh/24 h
11. Gewicht (leeg/vol)	73 / 263 kg
12. IP-klasse	21*

* Bescherming tegen het binnendringen van voorwerpen groter dan 12 mm en tegen druppelend water.

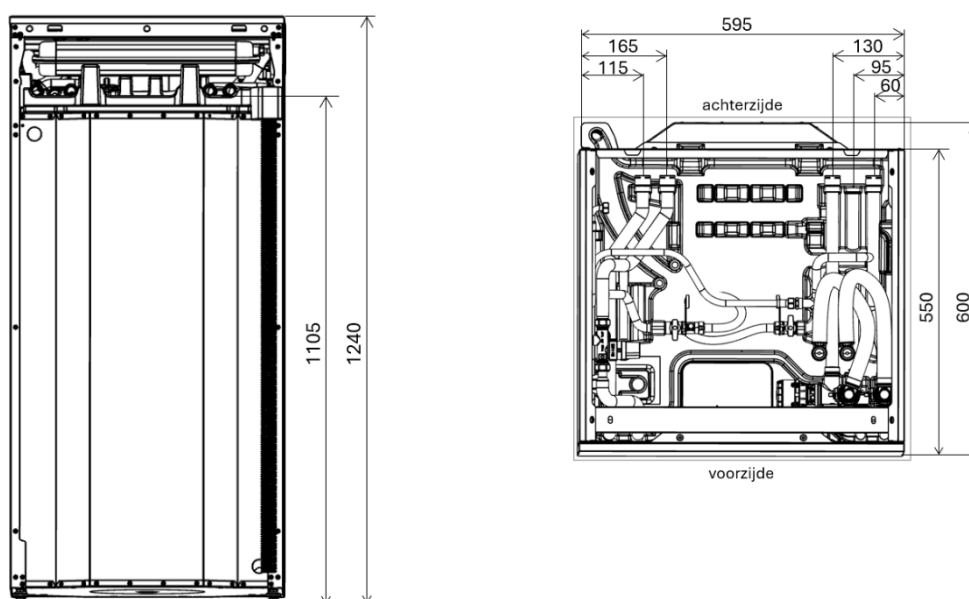

Fig. 2-20 - Maatvoering BEN HU Tank (Hydraulische Unit) (achterzijde en boven-vooraanzicht)

3 Veiligheid

3.1 Veiligheidswaarschuwingen voor koudemiddel R290

Het koudemiddel circuit zit achter de service deur van de BEN. Voor het openen van deze servicedeur dient men getraind te zijn over hoe om te gaan met R290 als koudemiddel.

Het koudemiddel in de BEN Dual-AIR is afgeschermd in een gesloten circuit dat op lektheid is getest. Dit koude circuit mag niet geopend worden.

Waarschuwing!

Het koudemiddel R290 is licht-ontvlambaar; verdampt snel, is erg brandbaar en mag niet in de atmosfeer of waterleiding lekken.

Het koudemiddel R290 in het warmtepompsysteem vormt geen risico voor het milieu. Ga altijd voorzichtig om met het koudemiddel. Het is niet toegestaan koeltechnische handelingen te verrichten aan het koudemiddelcircuit:



- Wees bewust dat het koudemiddel geen geur verspreidt
- Beschadig de leidingen van het koelcircuit niet.
- Doorboor of verbrand het apparaat niet.
- Vermijd ieder contact met het koudemiddel met de huid en/of ogen. Raadpleeg in geval van contact medisch advies.
- Gebruik geen middelen om het ontdooiingsproces te versnellen of om schoon te maken, anders dan aanbevolen door ons.

De volgende gezondheidsrisico's zijn aanwezig bij onjuist gebruik:

- Brandwonden en cryogene verwondingen (door extreme koude)
- Verstikking of zuurstoftekort
- Bewusteloosheid

Waarschuwing!

Kans op brand- of explosiegevaar!



- Breng geen vlammen of ontvlambare middelen in de buurt van de BEN Dual-AIR.
- Berg geen chemicaliën of ontvlambare materialen op in de buurt van de BEN Dual-AIR.
- Het is verboden om in de installatieruimte van de BEN te roken.
- Stel de BEN niet bloot aan omgevingen die extreem hoge temperaturen kunnen bereiken om het risico op explosie door verhoogde interne druk te vermijden.
- Gebruik geen sprays of spuitbussen in de buurt van de BEN.
- Vermijd de ophoping van elektrostatische lading in de behuizing van de BEN.
- Plaats het apparaat enkel in een ruimte waar geen continue ontstekingsbronnen aanwezig zijn (zoals bijvoorbeeld open vlammen).

Waarschuwing!



De luchtafvoer van het systeem is onderdeel van een veiligheidsventilatiecircuit.

- De luchtafvoer van de BEN Dual-AIR moet altijd worden aangesloten op een uitgang via een directe buis.
 - Buizen aangesloten op de uitlaat van de BEN Dual-AIR mogen geen (potentiële) ontstekingsbronnen bevatten.
-

De materialen en componenten van de BEN voldoen aan de relevante voorschriften tegen brand- en explosiegevaaren. In geval van het detecteren van een lek moet je bewust zijn van het gevaar en de volgende aanwijzingen overwegen:

- Het koudemiddel kan niet worden geroken. Het is volledig geurloos.
- Adem geen dampen of gassen in die uit lekkages van het koelcircuit komen.
- De dampen van het koudemiddel zijn zwaarder dan lucht; daarom kan er een afname zijn van het zuurstofgehalte in een afgesloten ruimte, wat leidt tot verstikking.
- Bedien geen elektrische schakelaars, stopcontacten, deurbellen, telefoons of intercoms.

- Zorg dat je de ruimte gaat ventileren. Indien mogelijk moeten deuren en ramen volledig worden geopend om een goede luchtstroom te garanderen.
- Terwijl je de ruimte ventileert, moet je ervoor zorgen dat het koudemiddel niet via ventilatieopeningen, deuren, ramen, luiken of soortgelijke openingen de aangrenzende ruimtes binnendringt waar niet actief geventileerd wordt.
- Breng geen open vlammen in de buurt van de plaats waar het lek heeft plaatsgevonden, bedien geen elektrische apparaten en rook niet.
- Verlaat de verontreinigde ruimte en voorkom dat derden naar binnen gaan.
- Neem contact op met je installateur.

De BEN wordt geleverd met 450 gram koudemiddel R290 in het koude circuit. De BEN is niet voorzien van een (bij)vulpunt/meetpunt omdat deze handeling in geen geval in het veld mag worden uitgevoerd.

4 Transport en opslag



Fig. 4-1 - BEN verpakking

Als je de BEN Dual-AIR gaat vervoeren of opslaan is het belangrijk dat je weet hoe je moet vervoeren en waar je rekening mee moet houden. Hieronder lees je meer:



Waarschuwing!

De BEN Dual-AIR is te zwaar om alleen te tillen. Het product kan tot 85 kg wegen (alleen BEN Dual-AIR). Verplaats de BEN Dual-AIR (als hij ontkoppeld is) altijd met minimaal 2 personen. En zorg voor de juiste hulpmiddelen, veiligheid en voorbereiding.



Voorzichtig!

- Verplaats de BEN Dual-AIR altijd in verticale positie. Bij transport omhoog (bijv. een trap) mag het apparaat gekanteld worden tot een hoek van maximaal 45 graden.
- Vervoer het apparaat altijd in de originele verpakking, anders is er een kans op schade aan de BEN Dual-AIR. Het product wordt veilig verpakt geleverd.



Let op!

- Haal de BEN Dual-AIR pas uit de originele verpakking op de locatie waar de installatie plaatsvindt. Dit helpt het product te beschermen tegen beschadiging. Er mag geen gewicht op het uitgekakte product worden geplaatst.
- Beveilig het apparaat tegen vallen.
- Kans op kantelen! Het zwaartepunt van de BEN Dual-AIR ligt uit het midden. Het zwaartepunt zit aan de rechterkant gezien vanaf voorzijde product.

-
- Het verpakte of uitgekakte product moet in een droge ruimte worden opgeslagen en altijd rechtop, en op een vlakke ondergrond staan. Het mag nooit aan regen worden blootgesteld.
 - Er mag niets op de verpakte of uitgekakte BEN Dual-AIR worden gestapeld. De uitzondering hierop is dat de verpakte BEN Dual-AIR twee hoog kan worden gestapeld.
-

**Let op!**

- Transporteer de BEN Dual-AIR voorzichtig. Tijdens het transport moet je ervoor zorgen dat het product wordt beschermd tegen schokken, stoten en vallen om beschadiging te voorkomen. Er is kans op lekkage wanneer het koudemiddelcircuit beschadigd is door heftige bewegingen.
 - Het product moet tijdens het transport rechtop blijven staan.
 - De temperatuur in de transport-/opslagruimte moet tussen de 5 °C en 40 °C zijn. De luchtvochtigheid mag maximaal 85% bedragen.
-

5 Installatievoorbereiding

Houd voordat je de BEN gaat installeren (wand hangende uitvoering) rekening met de volgende dingen:

De BEN kan alleen geïnstalleerd en inbedrijf genomen worden door getrainde installateurs. Tijdens de training wordt het account vrijgegeven voor de "Installer App" die benodigd is voor het opstarten en inbedrijfstellen van de BEN Dual-AIR warmtepomp. Meld je dus in voorbereiding van de installatie aan voor de fysieke training van de BEN Dual-AIR bij Inventum Technologies B.V.

Stappenplan installatie

1. Bepaal de geschikte locatie voor de warmtepomp, rekening houdend met de ruimte voor leidingen en luchtkanalen.
2. Markeer de posities voor de leidingen op de muur, inclusief warm- en koud-wateraansluitingen.
3. Verwijder de verpakking
4. Plaatst de warmtepomp
5. Verwijder de voorplaat van de behuizing met behulp van de 2x M5-schroeven aan de onderkant
6. Sluit de hydraulische slangen aan
7. Sluit de elektriciteit aan volgens het bedradingsschema
8. Plaats de voorplaat terug
9. Plaats de sifon met lekbak aan de onderkant van de warmtepomp (bij hybride of hangende)
10. Sluit de afvoer aan met de meegeleverde geribbelde slang
11. verwijder de stofkappen van de luchtkanalen en plaats geïsoleerde leidingen

5.1 Montage afmetingen BEN Dual-AIR

Bekijk voor afmetingen ook de tekening hieronder

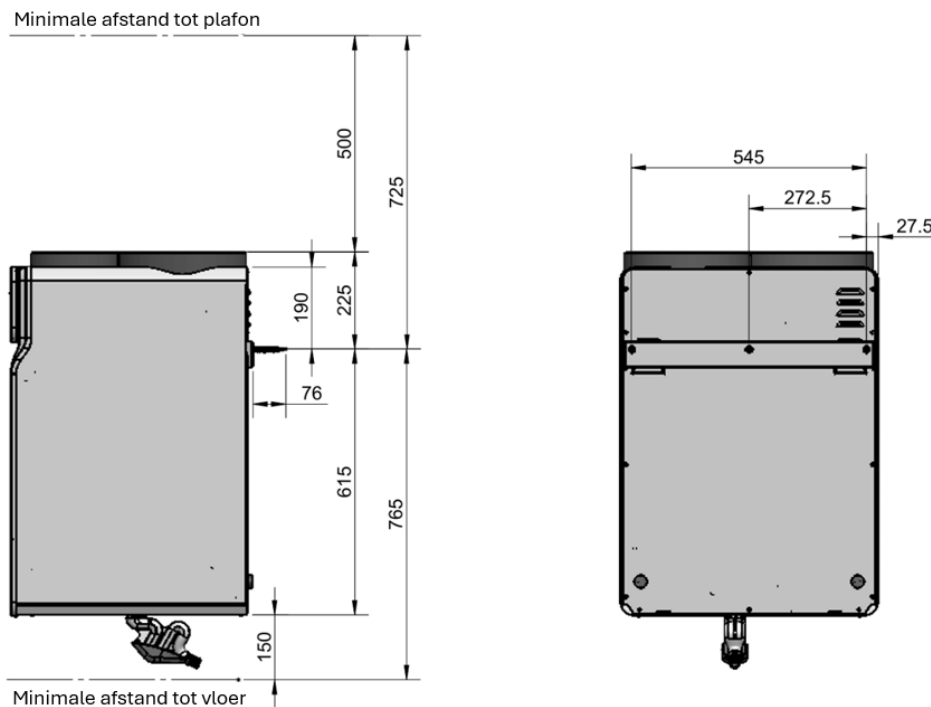

Fig. 5-1 - Maatvoeringen BEN

5.2 Aandachtspunten

- Bepaal eerst de positie van de BEN Dual-AIR-unit, rekening houdend met de luchtaansluitingen.
- Raadpleeg het elektrisch schema voor de juiste aansluiting van de stroomvoorziening en besturing.
- Diameter tapwateraansluiting: 22 mm
- Diameter cv-aansluitingen: 22 mm



Let op!

De installatieruimte moet vorstvrij zijn.

5.3 Benodigde vrije ruimte

Kies een opstellingsruimte waarbij voldoende ruimte beschikbaar is rond het toestel. Deze ruimte is nodig voor het onderhoud van het product en het vervangen van de luchtfilters. Indien de ruimte een deur heeft die geopend kan worden en daarmee voldoende ruimte ontstaat, is dit eveneens toegestaan

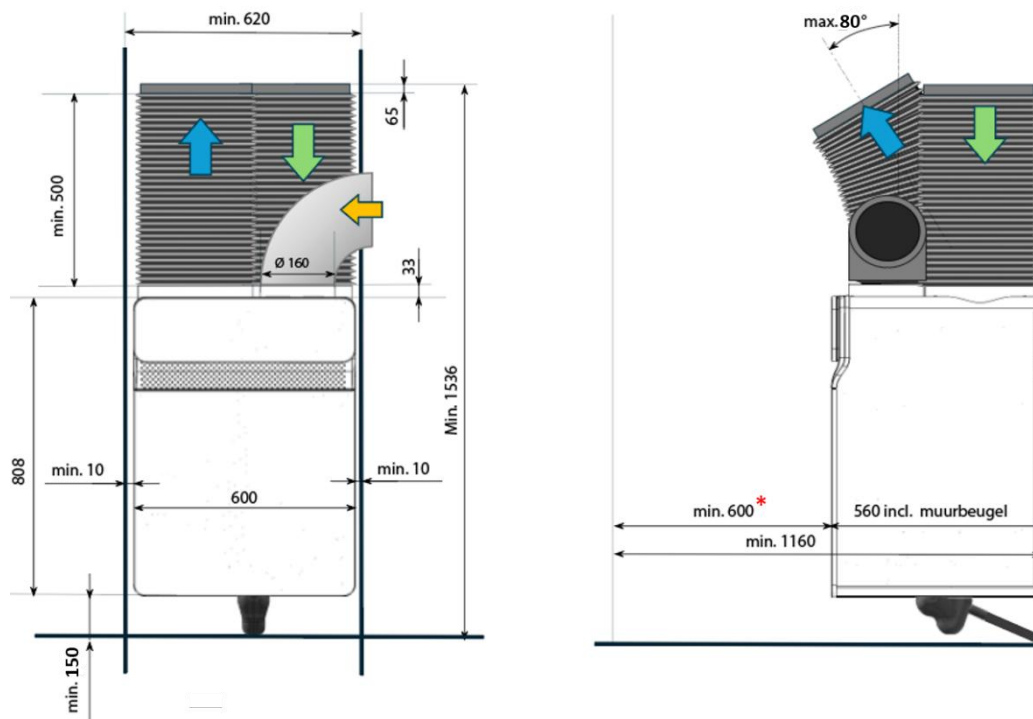

Fig. 5-2 - Benodigde vrije ruimte voor de BEN Dual-AIR – ‘verticaal’ aansluiting

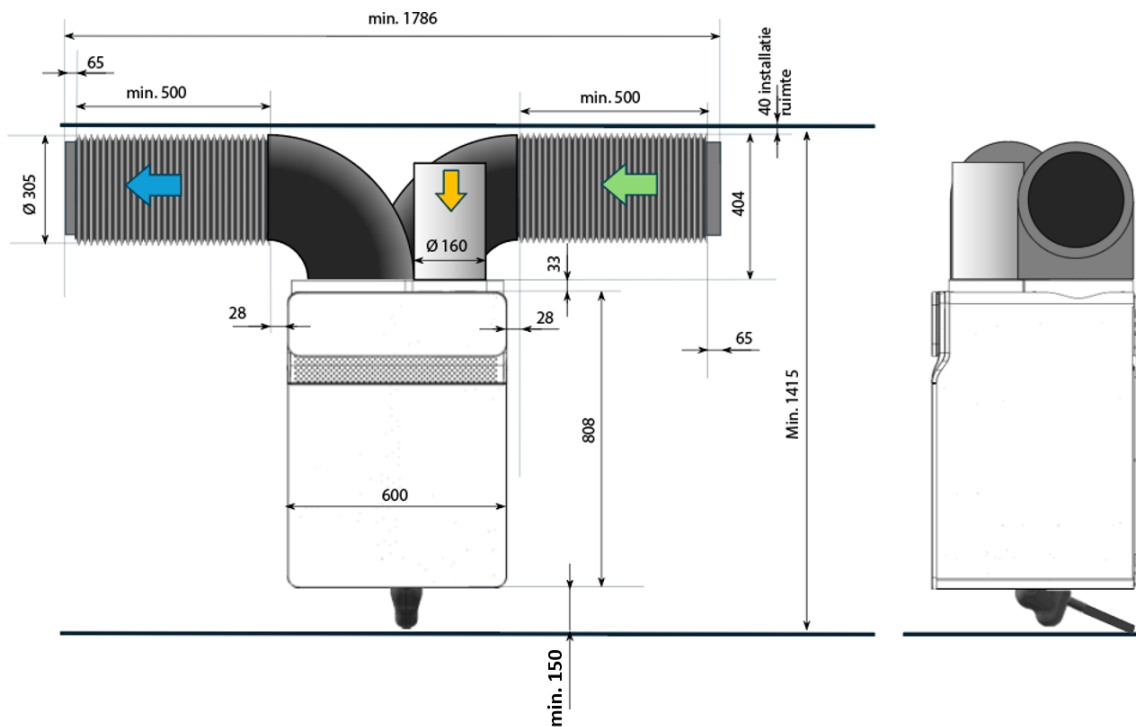

Fig. 5-3 - Benodigde vrije ruimte voor de BEN Dual-AIR – ‘zij-waartse’ aansluiting

5.4 Wandmodel

Wanneer de BEN Dual-AIR wordt geplaatst als een wandmodel, zorg er dan te allen tijde voor dat de wand van de installatieruimte vlak is en voldoende massa heeft, minimaal een massa van 200kg/m² om het productgewicht te dragen en de trillingen te dempen. Bij voorkeur is dit een woning scheidende/buiten wand. Mocht dat niet het geval zijn, dan kan de BEN Dual-AIR niet op deze plek opgehangen worden.

**Let op!**

In het geval het product opgehangen wordt, mag het alleen worden geïnstalleerd op een loodrechte, vlakke muur met het vereiste draagvermogen en een massa van ≥ 200 kg/m².

5.5 Montage toren

De BEN Dual-AIR wordt óp de hydraulische unit geplaatst. Controleer of de vloer van de opstellingsruimte het totaal gewicht van de samenstelling met inhoud kan dragen. (ca. 360 kg)

5.6 Omgevingsgeluid

Het toestel maakt geluid. Zorg dat de opstellingsruimte afgesloten kan worden met een deur om onder de 30 dB te kunnen blijven in de verblijfsruimtes

5.7 Leidingen doorspoelen

Bij het installeren van een warmtepomp in een bestaand systeem is het belangrijk om de leidingen grondig door te spoelen voordat de nieuwe warmtepomp wordt aangesloten en in werking wordt gesteld. Dit zorgt ervoor dat er geen vuil, roestdeeltjes of andere verontreinigingen in het systeem achterblijven, die de prestaties van de warmtepomp kunnen beïnvloeden of schade kunnen veroorzaken aan de nieuwe componenten.

**Let op!**

Plaats altijd een (magnetisch) vuilafscheider in het systeem zodat er geen vuil, roestdeeltjes of andere verontreinigingen in het toestel kunnen komen.

5.8 Belangrijke installatie componenten

Gebruik de volgende installatiecomponenten

- Panflex Panama flexibele geluidsdempers (Ø250mm intern) bij buitenlucht mono en Dual-AIR
- Bochten (Ø250mm intern) voorgeïsoleerd (zijn te bestellen bij R-vent)
- Een dakdoorvoer met een maximale geluidsreductie (gebruik de Burgerhout Elytra)
- Panflex Master voor de ventilatie kanalen naar de woning

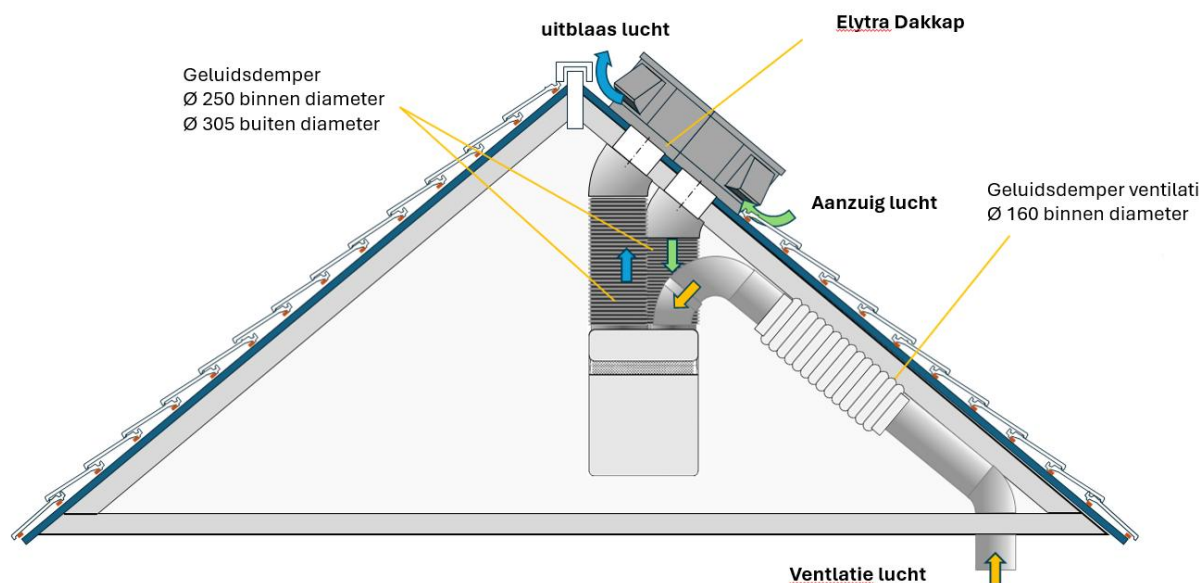

Fig. 5-4 - Installatie (dak)doorvoer, ventilatiekanalen en demper(s)

6 BEN plaatsen en onderling hydraulisch aansluiten

Met het plaatsen van de BEN vraagt iedere opstelling zijn eigen aandachtspunten.

Voordat je de BEN daadwerkelijk gaat plaatsen, kan het handig zijn om benodigde elektrische systeemaansluitingen aan te leggen en/of te wijzigen (luchtzijdig, hydraulisch en elektrisch) zodat je voldoende werkruimte hebt en de BEN Dual-AIR en/of de BEN HU Tank eenvoudig(er) zijn aan te sluiten.



Let op!

Lees eerst de volledige handleiding(en) door om een totaalbeeld te krijgen zodat de product(en) en het systeem zo goed en veilig mogelijk geïnstalleerd kan worden.

6.1 BEN plaatsen in Toren opstelling

Voordat je de BEN in torenopstelling gaat plaatsen, weet je zeker dat de vloer van de opstellingsruimte het totaalgewicht van de BEN Dual-AIR met BEN HU Tank in torenopstelling met inhoud kan dragen. Het totaal gewicht is in dat geval (85kg + 263kg + 10kg leiding marge =) afgerond 360kg.

6.1.1 Plaatsen van de BEN HU tank

1. Plaats de BEN HU Tank waterpas op de gewenste plek en stel deze waterpas
2. Sluit eerst de hydraulische unit aan voordat de BEN bovenop de unit geplaatst wordt.
3. Plaats de flexibele aansluitslangen (dubbele seal / buiseind Ø15mm) en plaats de koppeling met dubbele o-ringen op de op positie 1 en 2 voor de tapwater aansluiting (fig. 6.1)
4. Plaats de flexibele aansluitslangen (dubbele seal / buiseind Ø22mm) en plaats de koppeling met dubbele o-ringen op de op positie 3 en 4 voor de cv-aansluiting (fig. 6.1)

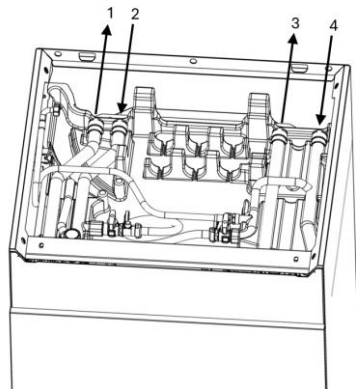

1. Warm water uit
2. Koud water in
3. CV-aanvoer
4. CV-Retour

Fig. 6-1 - aansluitingen BEN HU tank (aanzicht bovenzijde/voorzijde)

5. Zorg dat deze recht en diep genoeg ingestoken zijn en plaats de borgclips.
6. Sluit de andere kant aan op de cv en tapwater installatie.
7. Steek de condens-afvoerslang in de trechter aan de achterzijde van de BEN HU Tank (fig. 6.2).

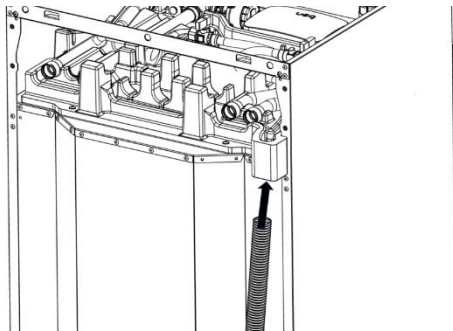

Fig. 6-2 - Afvoerslang BEN HU Tank (achterzijde aanzicht)

8. Sluit de afvoerslang aan op de afvoer.
9. In dit geval kun je de installatie op waterdruk zetten om te kijken of de installatie dicht is. (let op dat de twee afsluiters gesloten zijn doordat deze naar voren zijn dicht gedraaid (rechtsom)).

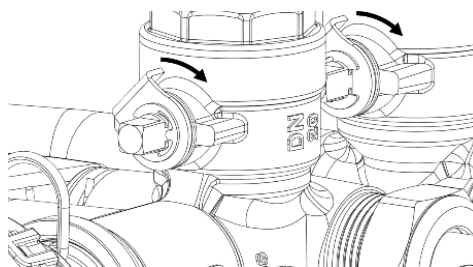

Fig. 6-3 - Cv-afsluiter HU → BEN

6.1.2 BEN plaatsen op de BEN HU Tank

1. Haal de BEN uit de verpakking en plaats deze boven op de BEN HU Tank. Door de afgeschuinde kanten kan je de BEN erop zetten en deze naar achter geschoven worden.



Fig. 6-4 - BEN plaatsen op HU

2. Schuif de BEN volledig naar achteren zodat de dwarsbeugel van de hydraulische unit met twee lipjes in de daarvoor bestemde sleufgaten achter in de BEN vallen.

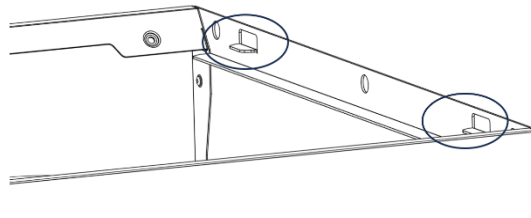

Fig. 6-5 - Borgpinnen BEN HU Tank

3. Open de BEN door de voorplaat weg te nemen. Schroef de 2 borgschroeven aan de onderzijde iets los. Trek de voorplaat een klein stukje naar voren (ca. 5 cm) waarna deze naar beneden kan zakken en weggenomen kan worden.

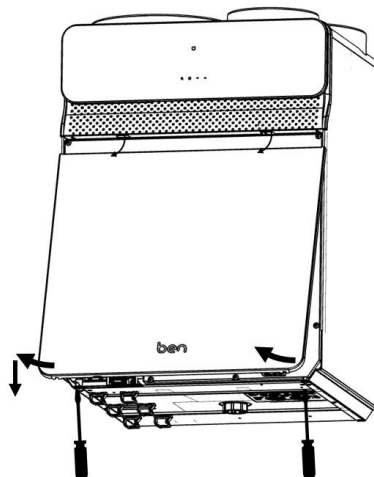

Fig. 6-6 - Voorplaat BEN wegnemen

4. Als de BEN op de BEN HU Tank staat moet deze geborgd worden met 2 boutjes door de strip van de hydraulische unit onder in de BEN. Dit voorkomt het schuiven van de BEN bovenop de BEN HU Tank.

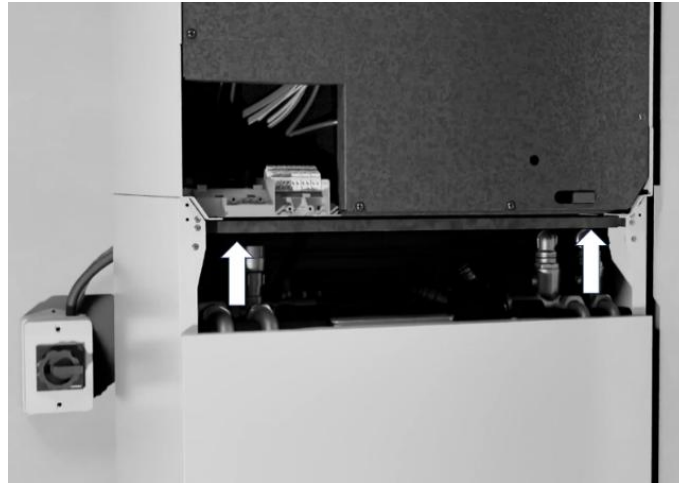

Fig. 6-7 - Borgschroeven BEN HU Tank → BEN

6.1.3 Hydraulische verbinding BEN HU Tank / BEN

Trek rechtsonder in de BEN de slider/borgschuif naar voren om de borging van de aansluitslangen voor de BEN te openen. Zorg dat de slider ver genoeg naar voren staat om schade aan de o-ring te voorkomen.

Plaats nu de twee korte verbindingsslagen tussen de hydraulische unit en BEN. Zorg dat de koppeling met aftapper onder in de BEN geplaatst wordt. Schuif de slider terug naar achteren voor de borging van de slangen op de BEN en plaats de borgclips op de koppelingen van de hydraulische unit.

Controleer of de twee achterste afdopping nog goed op hun plaats zitten.



Let op!

Rechter aansluiting hydraulische unit op rechter aansluiting BEN. Linker aansluiting hydraulische unit op linker aansluiting BEN.

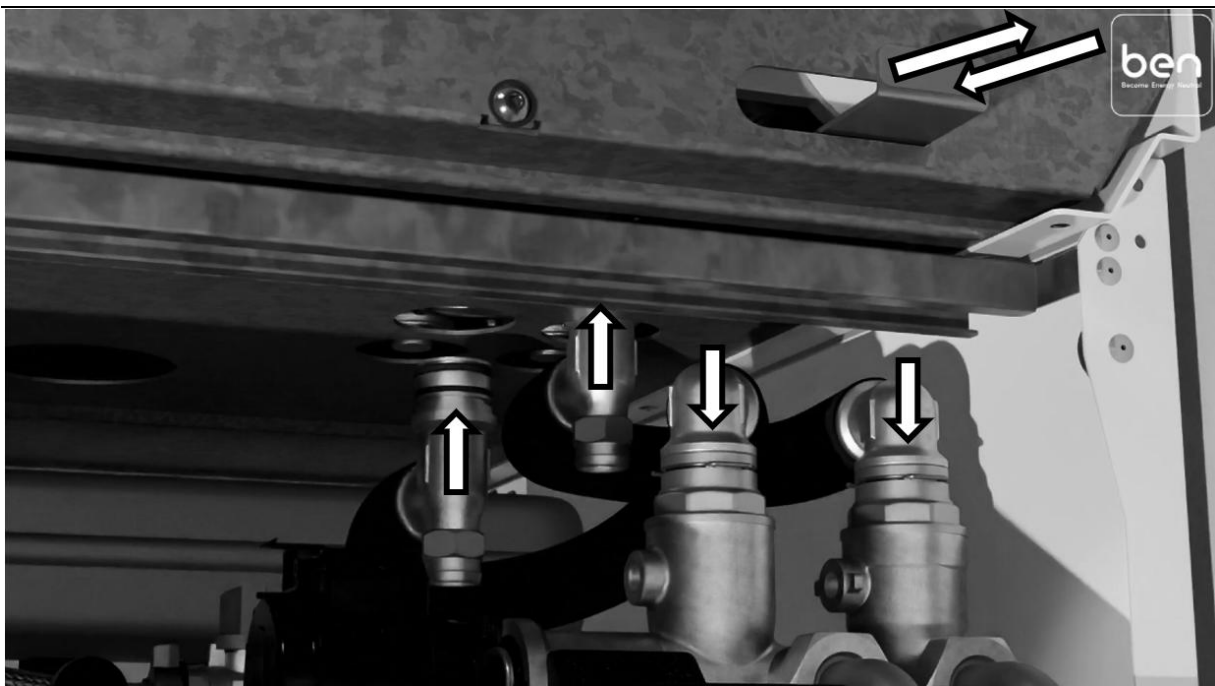

Fig. 6-8 - Hydraulische verbinding BEN<->HU

5. Nu kun je de afsluiters van de hydraulische unit open draaien. (afbeelding)

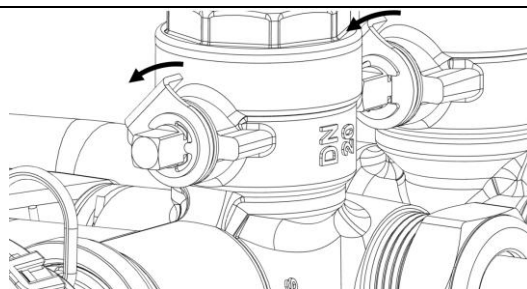

Fig. 6-9 - Cv-afsluiter hydraulische unit → BEN

6.1.4 Sifon

Draai de schroefbus met o-ring onder in de BEN stevig vast (fig. 6-10 (1)). Steek de sifon in de schroefbus en draai de sifon ca. 30 graden om te borgen (bajonet sluiting) (2). De uitloop van de sifon loopt in driptray die de gehele unit bedekt. Er hoeft geen slang op de sifon te worden aangesloten.

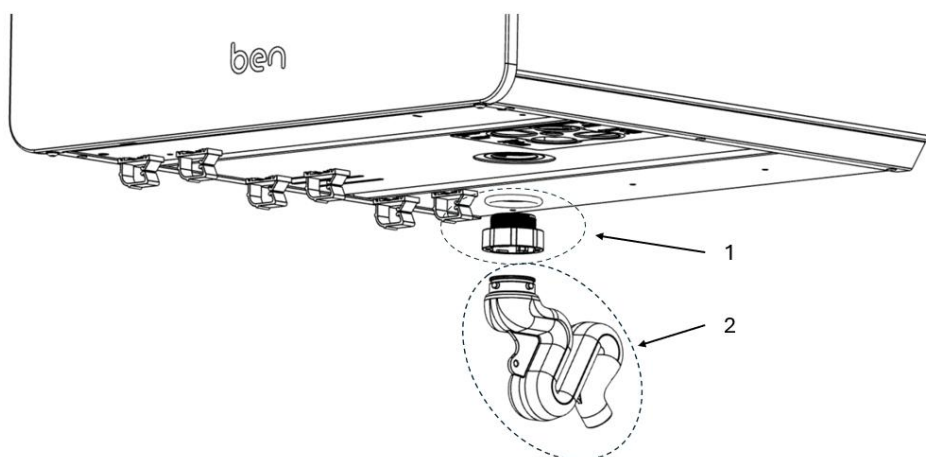

Fig. 6-10 - Condensafvoer sifon onder BEN

6.2 BEN plaatsen in Split opstelling

6.2.1 Installatie voorbereiding

Als een toren opstelling qua hoogte niet past kunnen de units los van elkaar geplaatst worden. Kies de juiste locaties voor de BEN HU Tank en de BEN. Let hierbij op de vloerbelasting (gewicht van de BEN HU Tank gevuld is 263kg) en de wandconstructie. Zorg dat tussen de twee units niet meer dan 4 mrt. leidinglengte zit.

6.2.2 BEN ophangen

Monteer de BEN op een vlakke wand en gebruikt hiervoor de meegeleverde wandbeugel en bevestigingsmateriaal. Let op de dat de wand voldoet om aan te bevestigen ($\geq 200 \text{ kg/m}^2$ massa).

1. Bepaal de geschikte locatie voor de warmtepomp
2. Markeer de locaties van de schroeven voor de wandbevestiging op de muur.
3. Boor de gaten in de muur (3x $\text{Ø}12 \times 80\text{mm}$)
4. Bevestig de muurbeugel waterpas op de muur met de meegeleverde pluggen, ringen en schroeven.
5. Plaats 2 keer de buffer/afstand houders op de achterkant aan de behuizing

6. Plaatst de warmtepomp op de wandbeugel
7. Stel aan de onderzijde van de BEN tussen de wand de bufferpootjes, afstandshouders af om de behuizing waterpas te zetten.

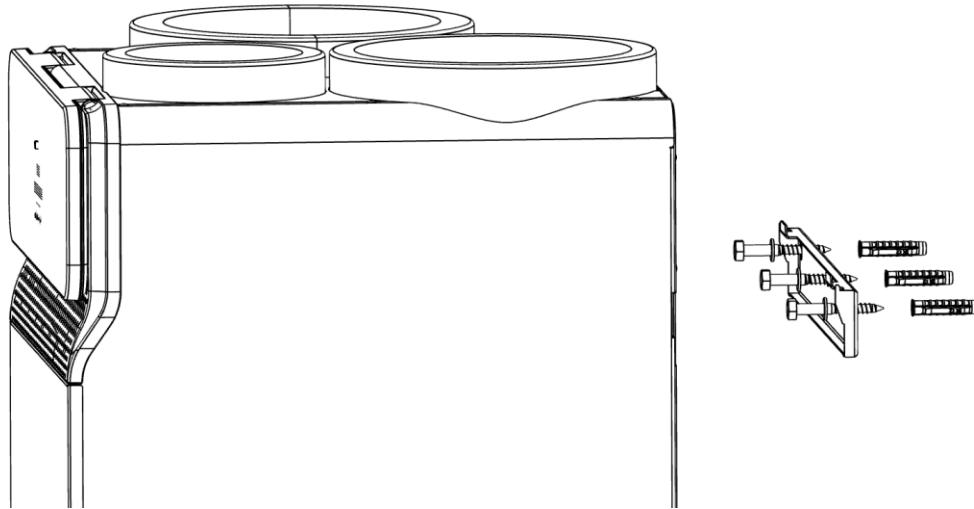

Fig. 6-11 - BEN Dual-AIR ophangen met wandbeugel

6.2.3 Voorplaat demonteren

6. Open de BEN door de voorplaat weg te nemen. Schroef de 2 borgschroeven aan de onderzijde iets los. Trek de voorplaat een klein stukje naar voren (ca. 5 cm) waarna deze naar beneden kan zakken en weggenomen kan worden.

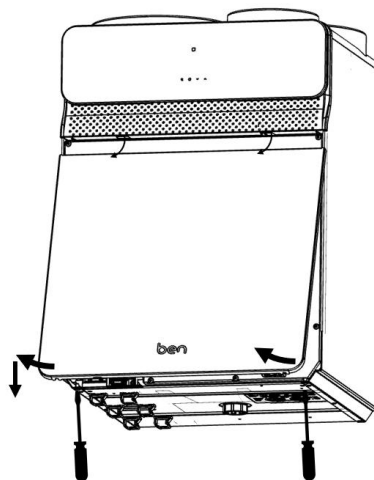

Fig. 6-12 – Voorplaat BEN wegnemen

6.2.4 Hydraulische verbindingen BEN / BEN HU Tank / installatie

Trek rechtsonder in de BEN de slider/borgschuif naar voren om de borging van de BEN te openen. Let op dat deze ver genoeg naar voren is om schade aan de o-ringen op de koppelingen te voorkomen.

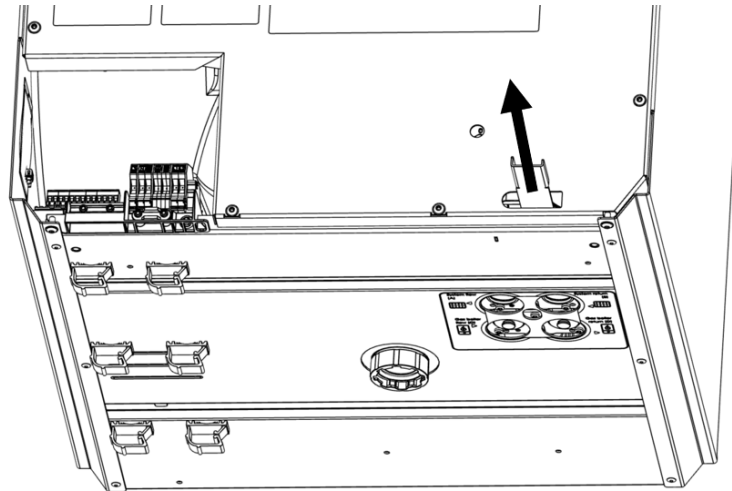

Fig. 6-13 - Borgschuif hydraulische verbindingen ontgrendelen

Plaats de twee flexibele slangen met knie en aftapper onder in de BEN. Als je de koppeling voldoende ver insteekt ervaar je een soort klik gevoel. Schuif als alle slangen op de plaats zitten de slider naar achteren om de koppelingen te borgen.

Plaats de BEN HU Tank op zijn plek en sluit eerst de installatie aan.

Plaats de flexibele aansluitslangen (dubbele seal / buiseind $\text{\O}15\text{mm}$) en plaats de koppeling met dubbele o-ringen op de op positie 1 en 2 voor de tapwater aansluiting (fig. 6.14)

Plaats de flexibele aansluitslangen (dubbele seal / buiseind $\text{\O}22\text{mm}$) en plaats de koppeling met dubbele o-ringen op de op positie 3, 4 en 4 voor de cv-aansluiting (fig. 6.14)

Zorg dat de koppelingen recht en diep genoeg ingestoken zijn en plaats de borgclips. Sluit de andere kant aan op de installatie.

1. Warm water uit
2. Koud water in
3. CV-aanvoer
4. Aanvoer vanuit BEN
5. Retour boiler naar gezamenlijke retour leiding

Tussen de aansluitslang van de BEN en de BEN HU Tank zal een verbinding gemaakt moeten worden, bijvoorbeeld met starre buis + koppelingen (niet meegeleverd)

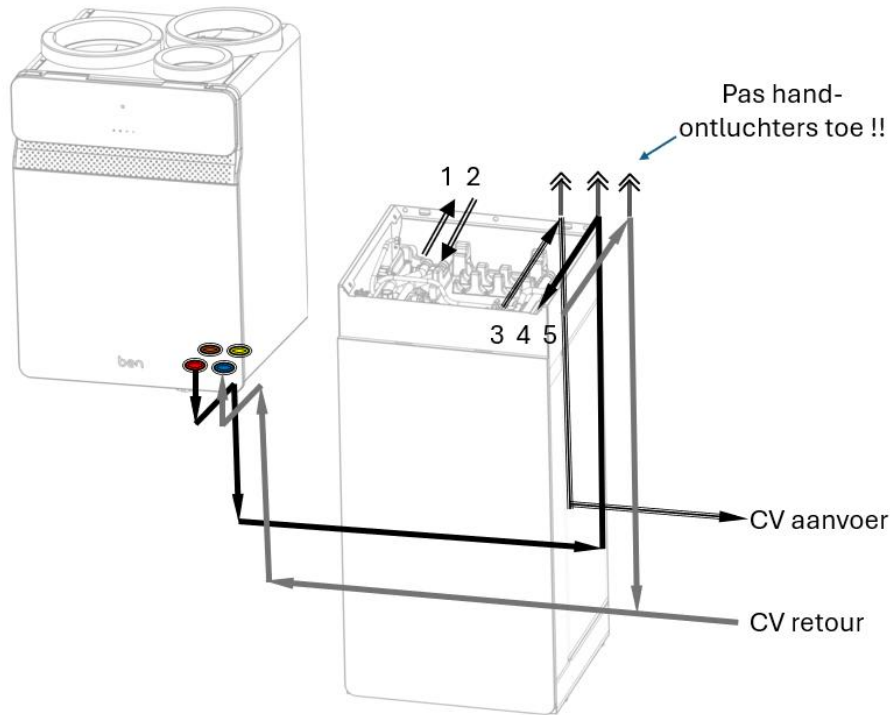

Fig. 6-14 - Schema hydraulische aansluitingen Split-opstelling

6.2.5 Sifon

In deze opstellingen heb je op twee plaatsen een condens afvoer.

BEN: Draai de schroefbuis met o-ring onder in de BEN stevig vast (Fig.6-15 (1)) . Druk de adapter in de uitloop van de sifon (2) en click de Driptray eronder zodat de condens afvoerslang hierop bevestigd kan worden. Nu kan de sifon in de gewenste richting in de schroefbus gestoken worden en draai de sifon vervolgens ca. 30 graden om te borgen (bajonet sluiting).

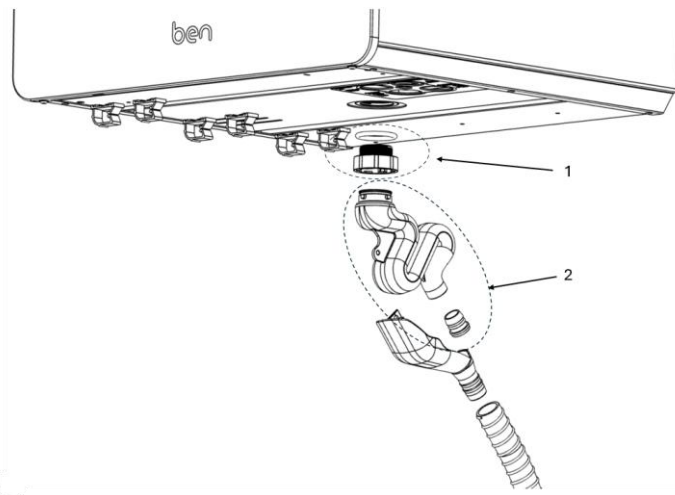

Fig. 6-15 - Montage sifon aan de BEN Dual-AIR

Sluit de afvoerslang van de sifon aan op de riolering

BEN HU Tank: Steek de condens afvoerslang in de trechter aan de achterzijde van de hydraulische unit en sluit deze aan op de riolering.

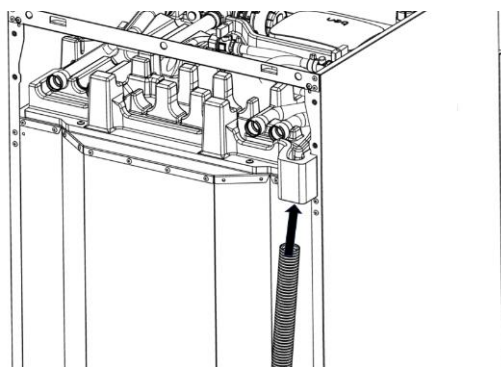

Fig. 6-16 - Montage sifon aan de BEN HU Tank

6.3 BEN plaatsen in Hybride opstelling

6.3.1 Installatie voorbereiding

De BEN wordt in hybride gekoppeld aan een (bestaande) cv-ketel. Zorg dat de BEN in de buurt van de ketel geplaatst kan worden. (advies: maximaal 4 meter tussenliggende leidinglengte).

6.3.2 BEN ophangen

Monteer de BEN op een vlakke wand en gebruik hiervoor de meegeleverde mal, wandbeugel en bevestigingsmateriaal. Let op de dat de wand voldoet om aan te bevestigen ($\geq 200 \text{ kg/m}^2$ massa).

Plaats de BEN op de wandbeugel. Gebruikt de afstandshouders aan de onderzijde van de BEN tussen de wand.

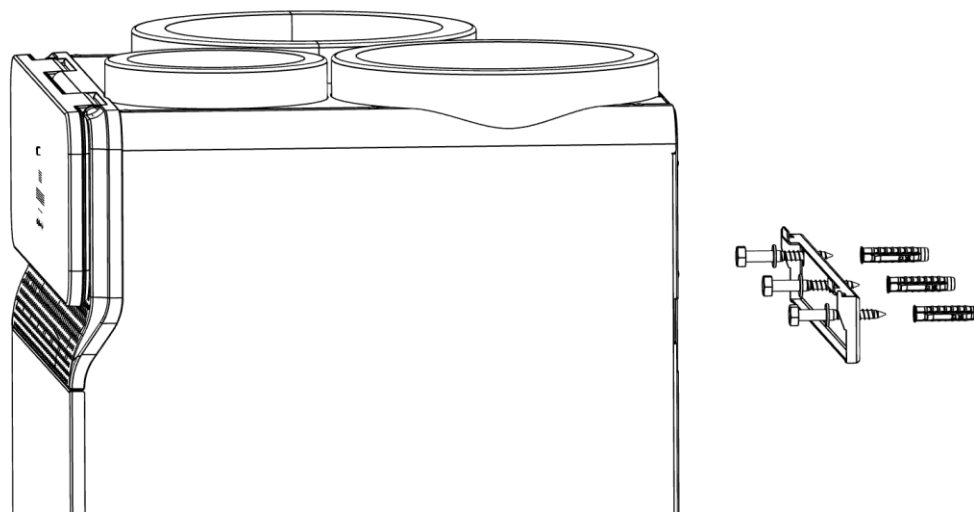

Fig. 6-17 - BEN Dual-AIR ophangen met wandbeugel

6.3.3 Voorplaat demonteren

- Open de BEN door de voorplaat weg te nemen. Schroef de 2 borgschroeven aan de onderzijde iets los. Trek de voorplaat een klein stukje naar voren (ca. 5 cm) waarna deze naar beneden kan zakken en weggenomen kan worden.

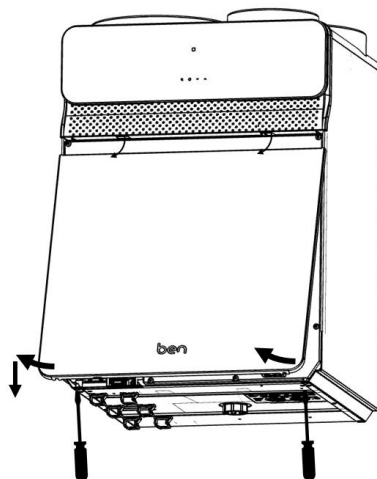

Fig. 6-18 – Voorplaat BEN wegnemen

6.3.4 BEN waterzijdig aansluiten met de cv-ketel

Volg onderstaande stappen:

1. Verwijder de voorplaat van de behuizing met behulp van de 2x M5-schroeven aan de onderkant
2. Trek rechtsonder in de BEN de slider/borgschuif naar voren om de borging van de BEN te openen.

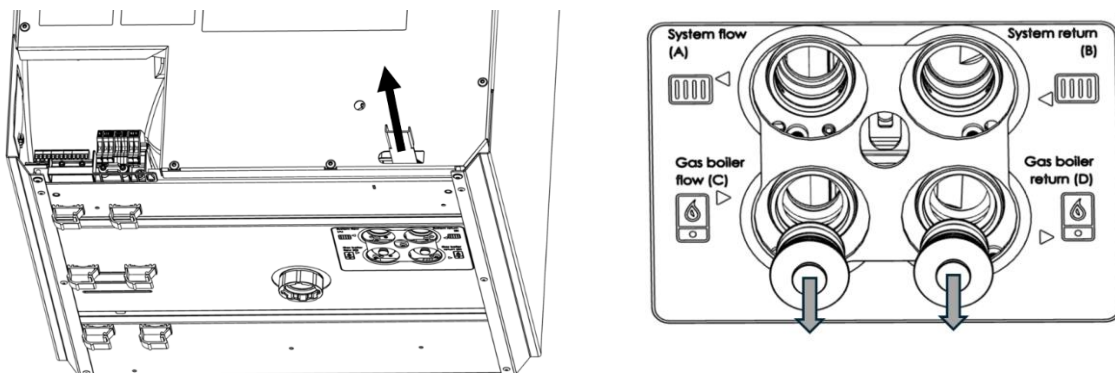

Fig. 6-19 - BEN Dual-AIR aansluitingen cv-systeem en cv-ketel (biji hybride)

3. Verwijder de doppen van de 'gas boiler'.
4. Plaats de vier flexibele slangen met knie en aftapper onder in de BEN. Als je de koppeling voldoende ver insteekt ervaar je een soort klik gevoel. Schuif als alle slangen op de plaats zitten de slider naar achteren om de koppelingen te borgen.
Op de aansluitingen C en D kan de cv-ketel aangesloten worden.
 - A. Aanvoer naar cv-systeem
 - B. Retour vanaf cv- systeem
 - C. Aanvoer vanaf cv-ketel
 - D. Retour naar cv-ketel
5. Sluit de andere zijde van de slangen aan op de daarvoor bestemde systeem-aansluitingen
6. Plaats de voorplaat terug
7. Plaats de sifon met lekbak aan de onderkant van de warmtepomp
8. Draai de schroefbuis met o-ring onder in de BEN stevig vast (Fig.6-15 (1)) . Druk de adapter in de uitloop van de sifon (2) en click de Drip tray eronder zodat de condens afvoerslang hierop

bevestigd kan worden. Nu kan de sifon in de gewenste richting in de schroefbus gestoken worden en draai de sifon vervolgens ca. 30 graden om te borgen (bajonet sluiting).

9. Sluit de afvoerslang van de sifon aan op de riolering

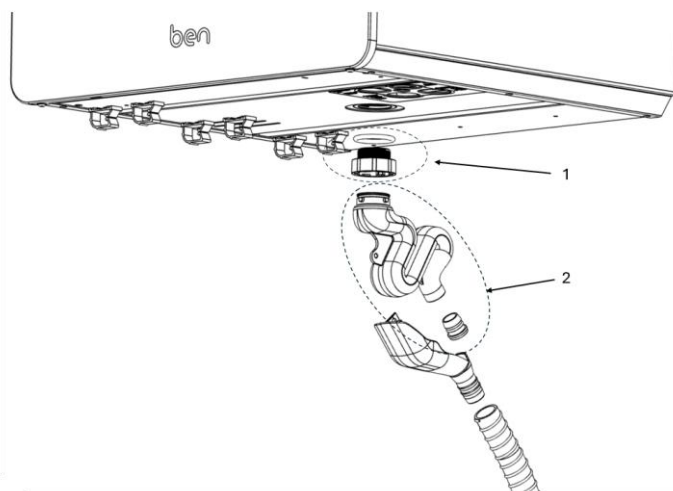

Fig. 6-20 - Montage sifon aan de BEN Dual-AIR

7 Hydraulisch systeem

7.1 Systeem vereisten hydraulisch systeem

7.1.1 Minimaal debiet

Het minimale cv-debiet over de BEN is ≥ 6 l/min zijn. Als dit qua afgifte systeem in bepaalde gevallen niet mogelijk is zal het toepassen van een bypass of scheidingsbuffer in de installatie onvermijdelijk zijn. Let op: bij het toepassen van een scheidingsbuffer moet je er rekening mee houden dat de secundaire installatiepomp gestuurd kan worden door bijv. een zoneregeling. Deze functie is bij de BEN niet beschikbaar via de warmtepomp.

7.1.2 Systeem inhoud

Het afgifte systeem heeft een minimale inhoud nodig voor het goed kunnen functioneren van de warmtepomp. Deze inhoud is afhankelijk van de toepassing.

Ventilatie type	Minimale systeeminhoud
Type C	40 liter
Type D (BEN Pure Air)	NTB

7.1.3 Expansie en overstort

Iedere installatie moet voorzien zijn van een expansievat om het uitzetten en krimpen van de systeemwater tijdens bedrijf op te vangen. De grote van het expansievat is afhankelijk van de systeemgrote. De BEN HU Tank is standaard voorzien van een expansie vat van 8 liter/1 bar. Indien er meer expansie benodigd is kan een extra expansievat in het systeem geplaatst worden. Bij hybride systemen dien je zelf voor een expansie voorziening te zorgen. De overstort (3 bar) zit standaard in de BEN

7.1.4 Toepassen buffervaten

De minimaal benodigde systeeminhoud, hiervoor beschreven, kan via het afgifte systeem gegenereerd worden. Als dit niet het geval is zal een buffervat toegepast moeten worden. De som van inhoud

buffervat + kleinst beschikbare installatie inhoud moet groter of gelijk zijn aan minimale systeem inhoud.

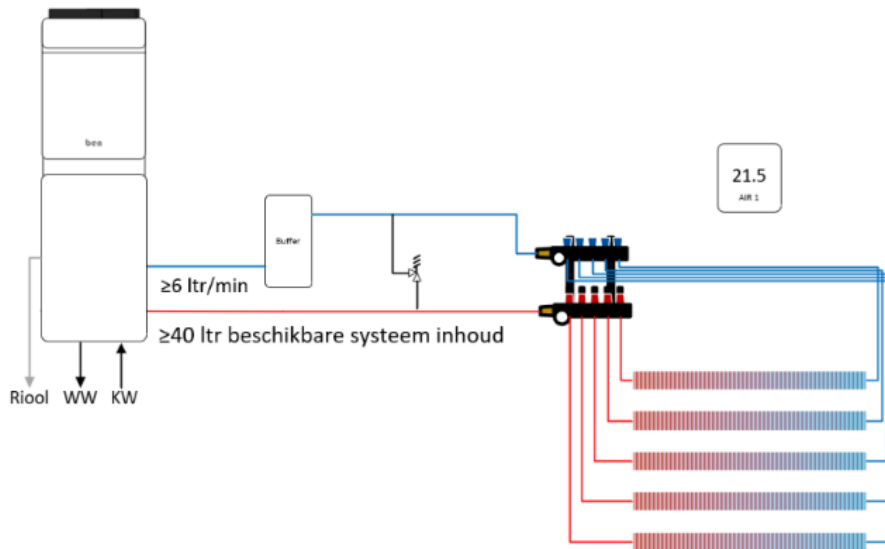

Fig. 7-1 - Toepassen buffervat situatie 1

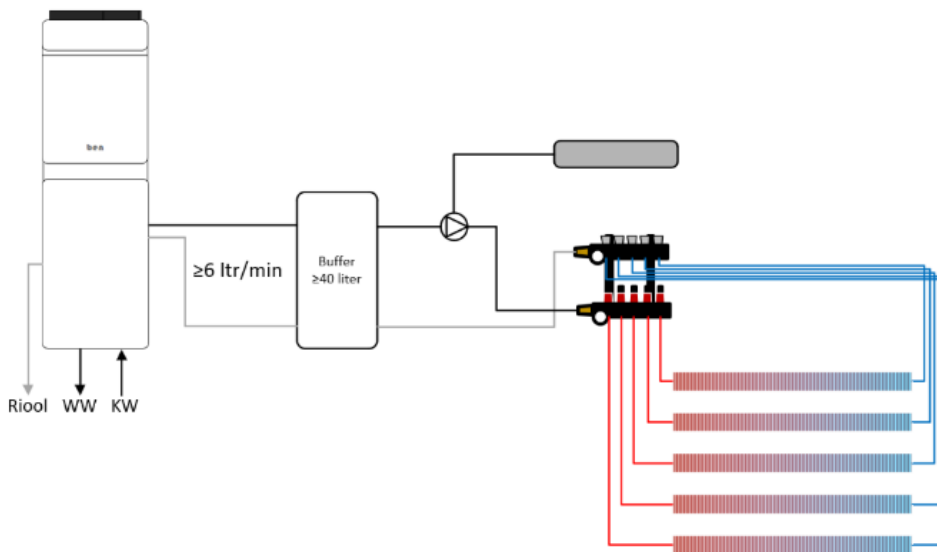

Fig. 7-2 - Toepassen buffervat situatie 2

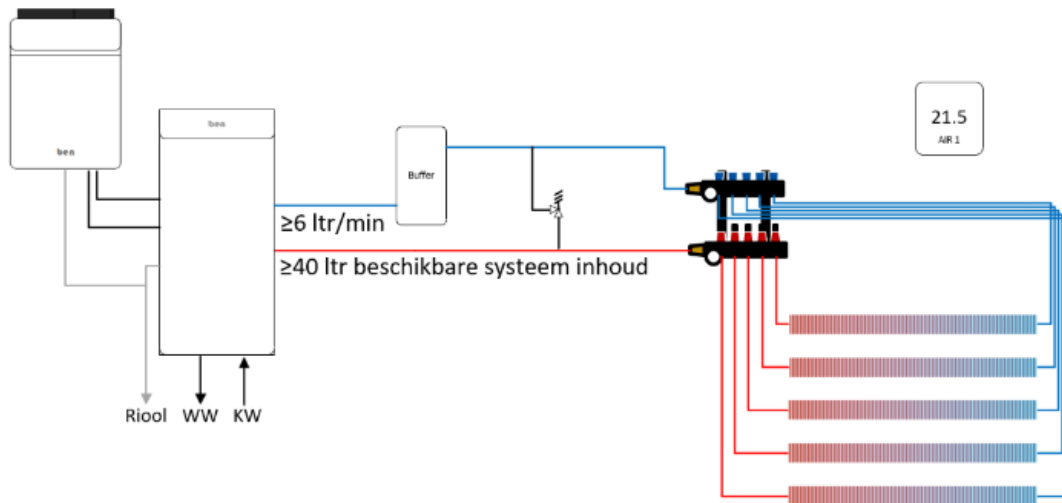

Fig. 7-3 - Toepassen buffervat situatie 3

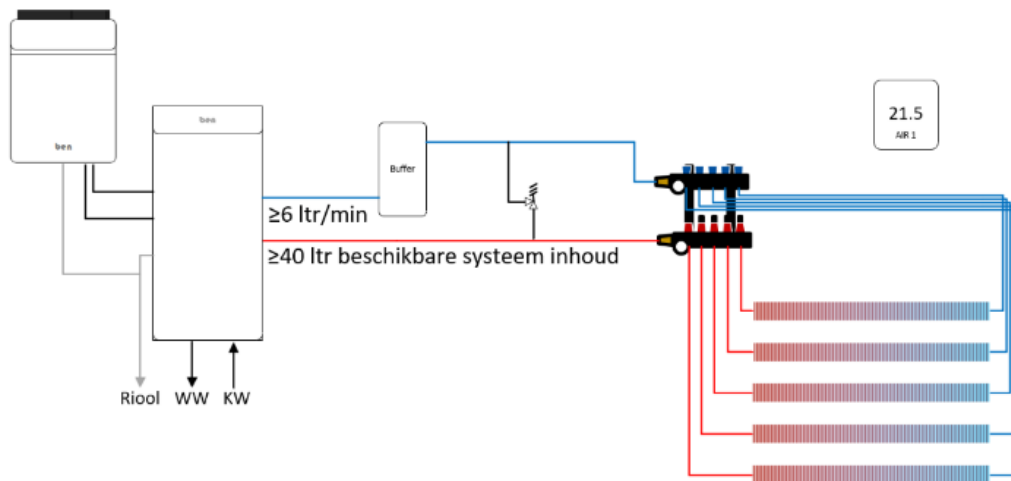

Fig. 7-4 - Toepassen buffervat situatie 4

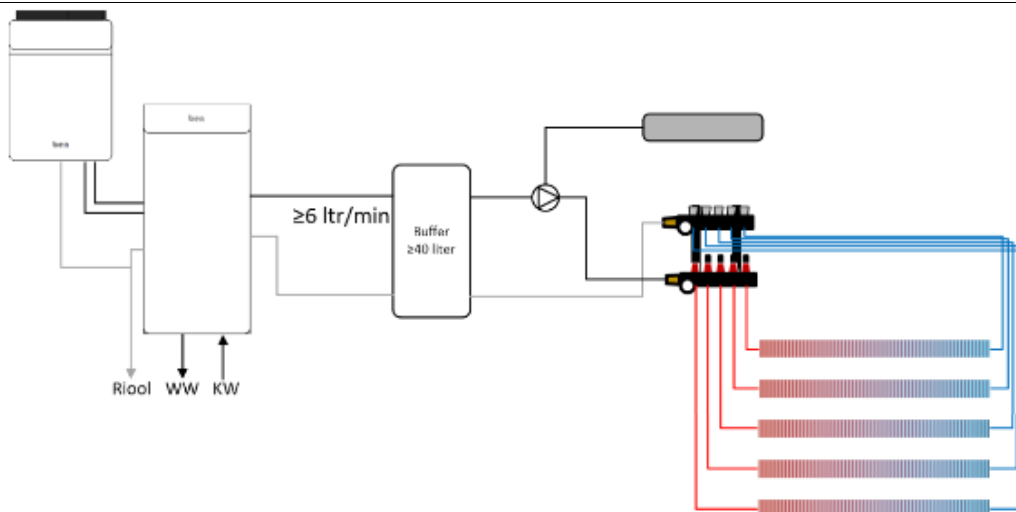

Fig. 7-5 - Toepassen buffervat situatie 5

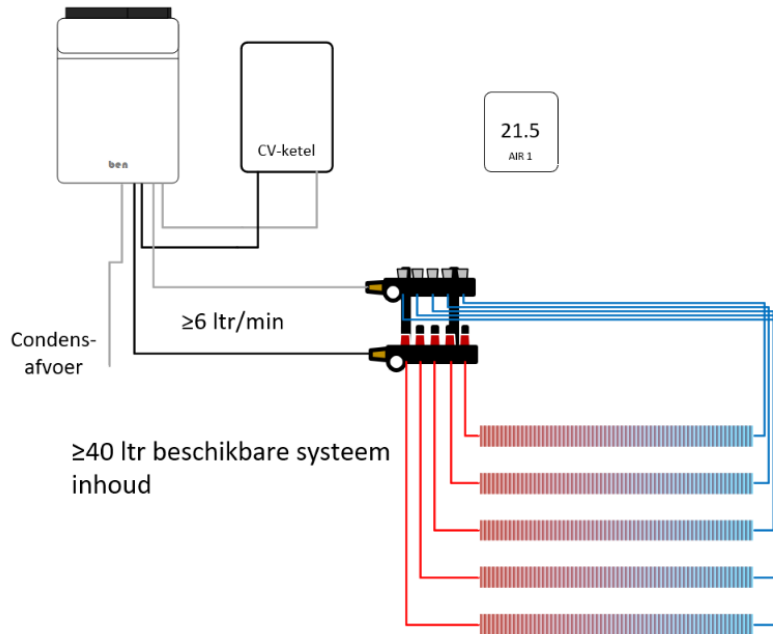

Fig. 7-6 - Toepassen buffervat situatie 6 (hybride)

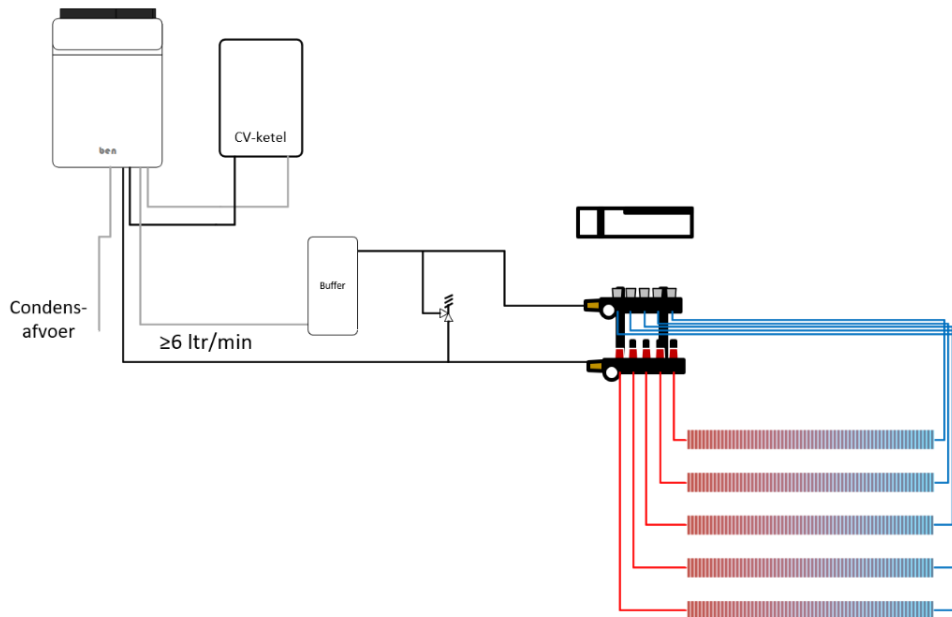

Fig. 7-7 - Toepassen buffervat situatie 7 (hybride)

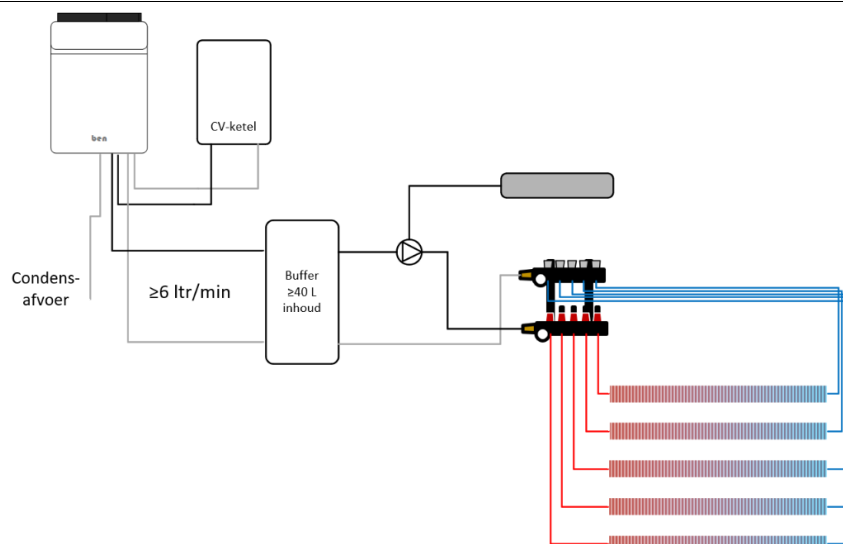

Fig. 7-8 - Toepassen buffervat situatie 8 (hybride)

Ontluchting

Het koudemiddelcircuit van de BEN is gevuld met R290, een brandbaar gas. Mocht er onverhoopt een lekkage optreden in de condensor, kan dit gas in het cv-systeem terecht komen. In de BEN, in een afgesloten compartiment, is een automatische ontlufter ingebouwd die veilig de lucht uit het cv-systeem kan afvoeren.

Het is belangrijk om in de rest van de installatie géén automatische ontlufters of luchtafscidders te plaatsen, omdat bij lekkage het koudemiddel daardoor in de woning kan ontsnappen. Gebruik voor alle andere ontluftingspunten uitsluitend handontlufters.



Waarschuwing!

Plaats alleen handontlufters in het systeem!
Automatische ontlufters zijn niet toegestaan omdat de BEN gevuld is met het licht ontvlambare R290 dat bij mogelijke lekkage in de omgeving gevaar kan opleveren.

7.1.5 Vuilfilters

Plaats bij het installeren van een warmtepomp (magnetische) vuilafscidders om schade door vuilafzetting in de BEN en overige componenten te voorkomen. .



Belangrijk!

Plaats altijd een vuilafscieder in het systeem. Dit voorkomt dat verontreinigingen in het systeem achterblijven en prestaties beïnvloeden of schade kunnen veroorzaken.

7.1.6 Leidingen doorspoelen

Bij het installeren van een warmtepomp is het belangrijk om de leidingen grondig door te spoelen voordat de nieuwe warmtepomp in werking wordt gesteld. Dit zorgt ervoor dat er geen vuil, roestdeeltjes of andere verontreinigingen in het systeem achterblijven, die de prestaties van de warmtepomp kunnen beïnvloeden of schade kunnen veroorzaken aan de nieuwe componenten.

**Belangrijk!**

Spoel de leidingen in het systeem goed door voordat de warmtepomp in werking wordt gesteld. Dit voorkomt dat eventuele verontreinigingen in het systeem prestaties beïnvloeden of schade kunnen veroorzaken.

7.1.7 Aansluiting op riolering

Sluit de condens-afvoer van de BEN en van de BEN HU Tank bij voorkeur op één sifon van het riool aan. Hiermee voorkom je eventuele uitdroging van de riolering sifon. Verbinding met het riool moet via een open verbinding om dubbel waterslot te voorkomen.

7.1.8 Vullen van de installatie

Om de installatie te vullen of bij te vullen is in de BEN HU Tank een vul-inrichting aanwezig. Neem de bovenste afdekplaat weg. In het midden zitten twee vulkranen (verbonden met een flexibele slang). Als de waterdruk (te) laag is (<1,3 bar) vul de installatie bij.

- Zorg dat je de waterdruk zichtbaar hebt via de App
- Controleer of de verbindingsslang vast zit
- Open beide afsluiters van de vulinrichting (tapwater en cv zijde) door deze voorzichtig in lijn te zetten met de waterstroom.
- Als de waterdruk is opgelopen (ca. 2,0 bar) sluit dan de twee afsluiters weer. (haaks op de waterstroom)
- Neem de flexibele verbindingsslang los om aan de wetgeving te voldoen.

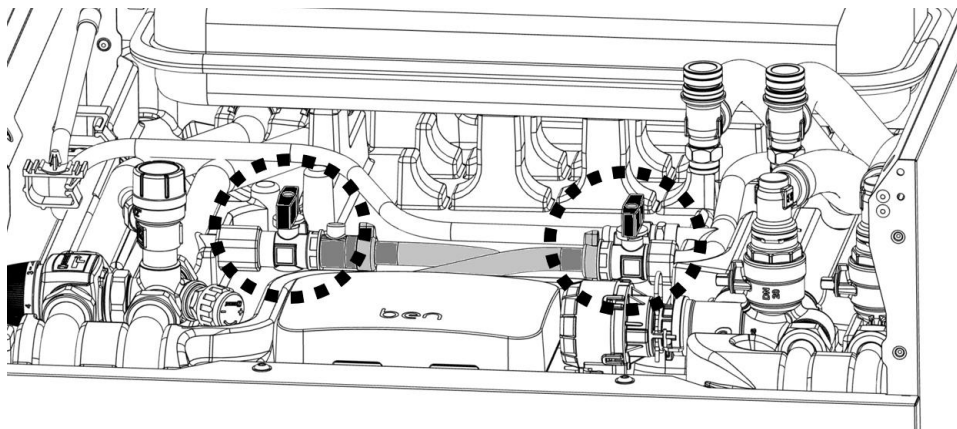

Fig. 7-9 – Vul-inrichting in de BEN HU

Bij een opstelling zonder BEN HU Tank moet een separate vulinrichting geïnstalleerd worden.

8 Luchtzijdig aansluiten

8.1 Drie varianten als warmtebron

De BEN is toepasbaar in 3 varianten qua warmtebron, nl:

1. Mono Het toestel werkt volledig op buitenlucht
2. Dual-AIR Het toestel werkt op een combinatie van buitenlucht en ventilatie(retour)lucht
3. EAHP Het toestel werkt alleen op ventilatie(retour)lucht

8.2 Systeem vereisten luchtkanalen

Installeer de luchtleidingen zodanig dat de voorgeschreven installatie weerstanden niet overschreven worden.

Gebruik hiervoor de volgende ontwerp parameters:

- A. Buitenlucht kanalen weerstand, aanzuig en uitblaas traject gezamenlijk: Max 150 Pa @1000m³/h
- B. Ventilatie kanaal weerstand: Max 200 Pa @ 350 m³/h
- C. Gebruik de Panflex Panama geluiddempende in de kanalen in de aanvoer- & afvoeranalen
- D. De buitenlucht aanvoer- & afvoerkanalen dienen volledig geïsoleerd te worden met een minimale isolatie van 25mm (uitgaande van een lambda waarde van 0.033 W/mK). Dit isolatievoorschrift dient te allen tijde gehanteerd te worden, ook als de BEN Dual-AIR enkel op de ventilatielucht wordt aangesloten.
- E. Zorg er voor dat alle overgangen/kieren goed geïsoleerd zijn en juist zijn geplakt, om mogelijk condensvorming tegen te gaan.
- F. De ventilatielucht afvoer vanuit de woning kan ongeïsoleerd aangesloten worden op de BEN.

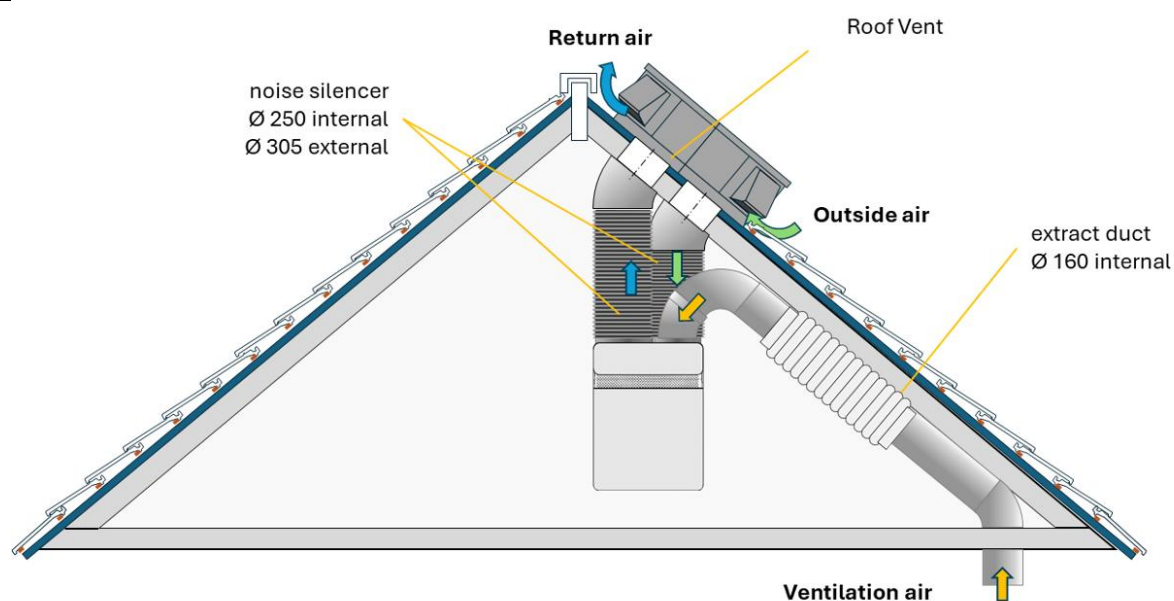

Fig. 8-1 - Installatie overzicht (dak)doorvoer, ventilatiekanalen en demper(s)

8.3 Kanaaldiameters

Gebruik de juiste diameters voor voldoende luchtdebiet, beperken van luchtweerstand en daarmee voldoende toevoer van bronvermogen. Onderstaande configuraties zijn mogelijk:

Brontype	buitenlucht	Binnenlucht
Dual-AIR	250 mm	160 mm ($\geq 1^e$ meter)
Dual-AIR	200 mm*	160 mm ($\geq 1^e$ meter)
Mono	250 mm	n.v.t.
Mono	200 mm*	n.v.t.
Ventilatie lucht	160 mm*	160 mm ($\geq 1^e$ meter)

*Gebruik geïsoleerde verloopstuk(ken) (van 250 naar ...mm)



Waarschuwing!

De luchtafvoer van het systeem is onderdeel van een veiligheidsventilatiecircuit. De luchtafvoer van de BEN Dual-AIR moet altijd worden aangesloten op een uitgang via een directe buis en mag niet worden gecombineerd met andere luchtuitlaten of buizen.



Waarschuwing!

Ten behoeve van de veiligheid i.v.m. brandbaar koudemiddel R290 wordt de BEN behuizing continu geventileerd. Ook in stand-by modus zal hiervoor de ventilator continu blijven draaien. Ten allen tijden moet het minimale luchtdebiet $Q_{min} = 15$ m³/h door de BEN gegarandeerd kunnen worden.

Zorg ervoor dat de luchtkanalen vrij blijven van obstructies.



Waarschuwing!

Indien het apparaat wordt geïnstalleerd in een niet-geventileerde ruimte, moet deze ruimte zodanig zijn geconstrueerd dat bij een eventueel koudemiddel het koudemiddel zich niet kan ophopen of stagneren op een manier die brand- of explosiegevaar oplevert.



Waarschuwing!

Voor beschikbaarheid van het maximaal vermogen dienen kanalen Ø250 voor buitenlucht gebruikt te worden. Kanalen Ø200 geven een beperking in beschikbaar vermogen.

8.4 Kanaalisolatie

Zorg dat de kanalen waar koude lucht doorheen stroom voldoende geïsoleerd zijn om condensvorming tegen te gaan. Dit betreft ook alle overgangen en aansluitingen!

De uitblaas temperatuur van de warmtepomp kan afhankelijk van bedrijfssituatie variëren tussen -20°C tot +60°C.

8.5 Geluidsdempers

Voor de ventilatie kanalen richting de woning adviseren wij het toepassen van flexibele akoestische dempers met een lengte van 1 mtr. (bijvoorbeeld de Panflex Master)

8.6 Afzuigkap boven kooktoestel

Voorkom dat een afzuigkap boven een kooktoestel is aangesloten op het ventilatie afzuig systeem. Maak hiervoor in de plaats gebruik van een recirculatiekap. Dit in verband met overmatige vervuiling van het luchtfilter en uiteindelijk ook de verdampers van de Warmtepomp.

8.7 Dakdoorvoer opties

8.8 Burgerhout Elytra

De Elytra dakdoorvoer is een gecombineerde doorvoer die in de varianten Portrait als landscape verkrijgbaar is. Deze bestaat uit: 2 inzetstukken (1 voor luchttoevoer en 1 voor luchtafvoer) samen met indekstuk in 2 delen, geleverd met Leadax (lood alternatief).

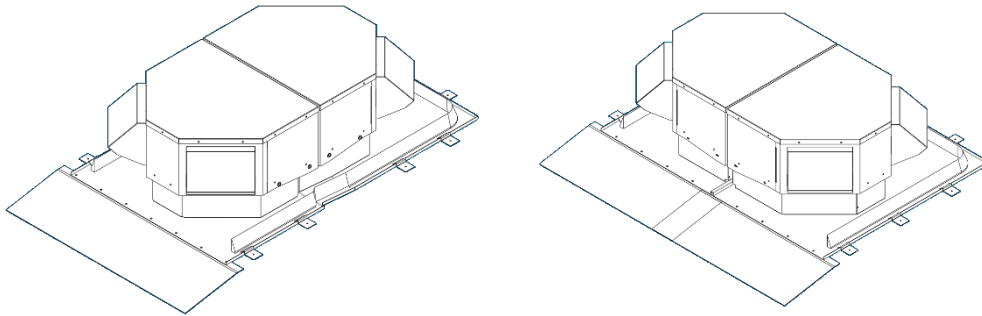
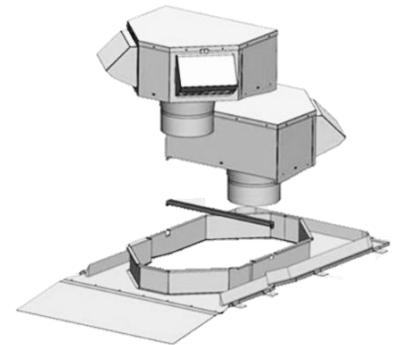

Fig. 8-2 - Dakdoorvoer Burgerhout Elytra

Belangrijkste kenmerken:

- Zowel Portrait als Landscape versie beschikbaar
- Door de 250 mm diameter maakt dit optimale prestatie van de warmtepomp mogelijk
- Lage eigen weerstand
- Goede thermische isolatie
- Geschikt voor 1000 m³/h
- Geïntegreerde geluiddemping 7 dB
- Bij toepassing van Pure-AIR (type-D) moet een separate dakdoorvoer geplaatst worden voor de ventilatie toevoer



Wil je meer informatie omtrent de dakdoorvoer, neem dan contact op met Burgerhout.

8.9 Enkele dakdoorvoeren

Toepassen van separate dakdoorvoeren kan je in sommige gevallen iets meer flexibiliteit geven met kanalen. Let bij plaatsen van selecteren van deze dakdoorvoeren naast de juiste diameter ook op de standaard isolatie. In veel gevallen kan het zijn dat voor het uitblaas kanaal een extra laagje isolatie benodigd is.

Elektrisch aansluiten

8.10 Hoofdvoeding

De Ben Dual-AIR wordt aangesloten op één hoofdvoeding vanwaar alle interne componenten gevoed en/of aangestuurd worden. Afhankelijk van de gekozen configuratie bestaat de voeding uit één of meerdere fases.

Rev 4 - 06-02-2025

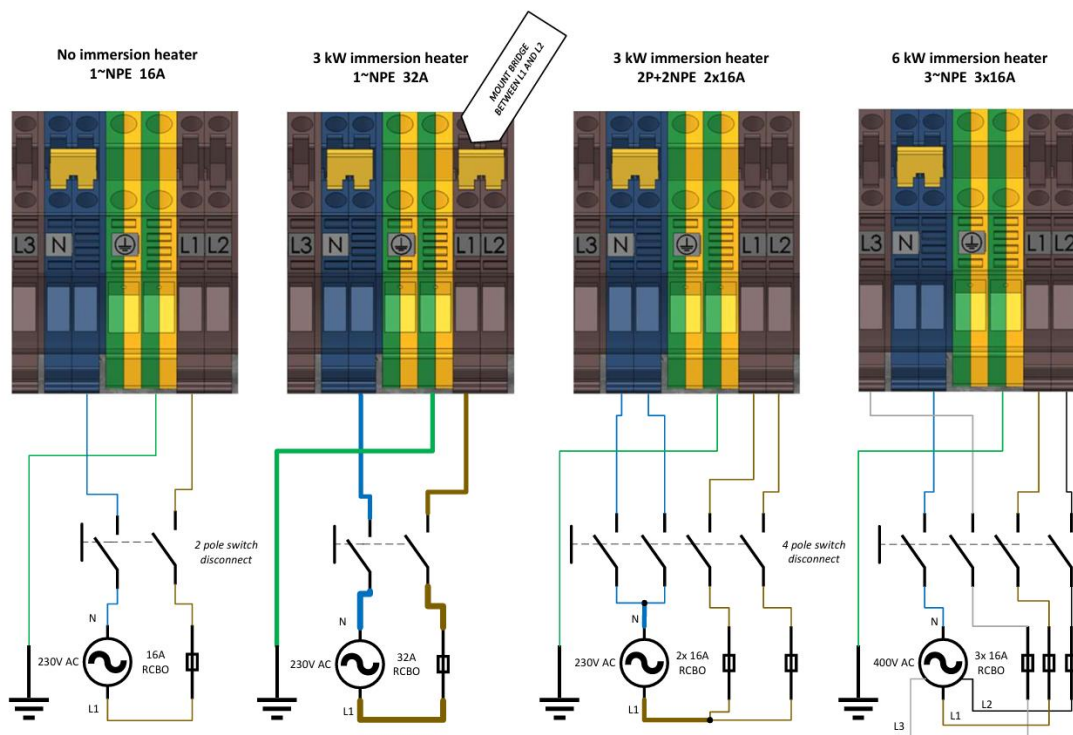

Fig. 0-1 - Hoofdvoeding elektrisch aansluiten - opties



Let op!

Wanneer de voeding anders is dan 3Fx16A-400V, zal het maximaal vermogen van de elektrische bijstook omlaag gaan. Er kan dus met minder vermogen elektrisch worden opgevangen, bijgestookt!

Voor de Modbus RF-ontvanger is een aparte WCD benodigd.

8.10.1 Netsnoer tussen werkschakelaar en BEN Dual-AIR aanbrengen

Alleen gekwalificeerd personeel mag de elektrische verbinding tussen de werkschakelaar en BEN Dual-AIR monteren.

1. Monteer het netsnoer volgens de voorschriften van de werkschakelaar fabrikant aan de werkschakelaarzijde.
2. Gebruik de meegeleverde kabelclips om het netsnoer te geleiden naar de voorkant van de BEN Dual-AIR.

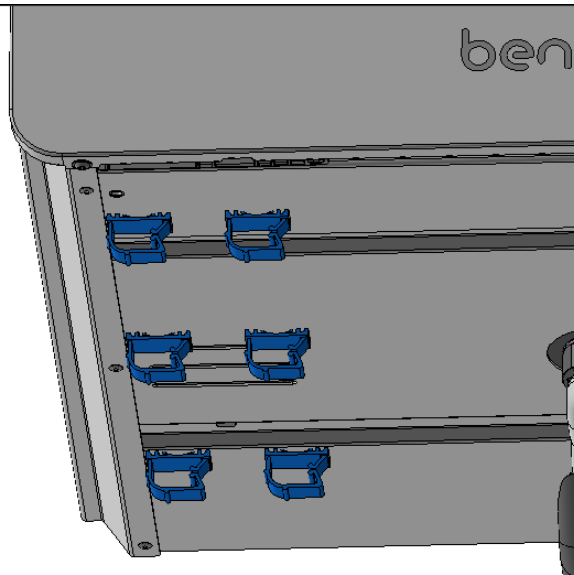

Fig. 0-2 – Clips ter geleiding bedrading

3. Knip het netsnoer af op de juiste lengte.
4. Strip de buitenmantel van de kabel minimaal 40 mm.
5. Strip de isolatiemantel van de aders minimaal 10 mm.
6. Krimp adereind hulzen op de aders.
7. Klem de buitenmantel van de kabel in de trekontlasting. Draai de schroeven TX20 stevig vast.
8. Draai de schroefklem volledig open.
9. Steek de ader met adereind huls volledig in de klem en houd deze vast.
10. Schroef de klem vast met minimaal 0,5 Nm en maximaal 1,0 Nm.

Gebruik bij voorkeur een flexibel netsnoer. Minimale ader doorsnede:

Aansluiting	Stroomsterkte	min. aderdoorsnede
1~NPE	16A	3x 2,5 mm ²
1~NPE	32A	3x 4 mm ²
2P+2NPE	2x16A	5x 2,5 mm ²
3~NPE	3x16A	5x 2,5 mm ²

8.10.2 Voeding bij hybride opstelling

Bij hybride (1F-16A 230 volt) gebruik het meegeleverde aansluitsnoer met stekker.

HYBRIDE

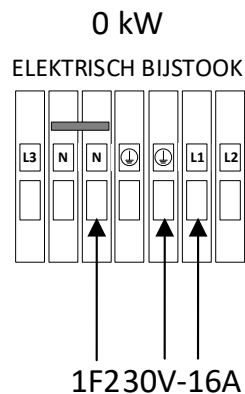

Fig. 0-3 - Hoofdvoeding elektrisch aansluiten - Hybride

Bij alle andere toepassingen dien je een werkschakelaar toe te passen.



Let op!

Plaats de werkschakelaar/stopcontact altijd op een positie zodat deze voor de gebruiker altijd makkelijk/goed bereikbaar is.

Sluit de gekozen hoofdvoeding aan op de Ben.

8.10.3 Voedingsopties bij All-E opstelling

Voor All-E zijn de keuzes uit:

- 2F2N16A (230V) ook wel kookgroep genoemd
- 3F16A (400V)
- 1F32 A (230V)

Gebruik een voedingsautomaat in de meter kast met een B-karakteristiek.

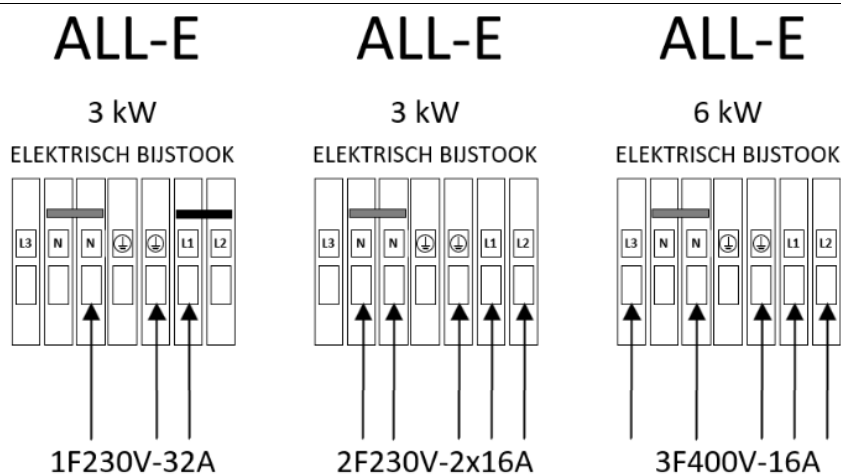

Fig. 0-4 - Hoofdvoeding elektrisch aansluiten - opties All-E



Let op!

Plaats bij een 1F32A aansluiting de extra meegeleverde brug op de aansluitklem tussen L1 en L2



Let op!

Bij een 1F32A aansluiting moet een aangepaste voedingskabel gebruikt worden met een minimale dikte van 4 mm²

Wees erop bedacht dat een aansluiting anders dan de 3Fx16A-400V een beperking in het vermogen van de elektrische bijstook vermogen als gevolg heeft.

8.10.4 Sticker toegepaste voedingsaansluiting

De BEN Dual-AIR is een standaard product die op verschillende manieren kan worden ingezet en aangesloten. Om veiligheidsredenen en om de juiste service te kunnen verlenen is het van belang om de toegepaste voeding te registreren.

Registreer de toegepaste voedingsaansluiting van de BEN Dual-AIR op de voeding registratiesticker. Je vindt de voeding registratiesticker aan de binnenzijde van de HMI én op de voorplaat van de BEN achter de frontplaat.

Markeer op beide stickers met een permanente stift, het vinkvakje van de gerealiseerde voedingsaansluiting.



Waarschuwing!

Om gevaarlijke situaties te voorkomen, moet de gerealiseerde voedingsaansluiting worden/zijn aangevinkt op de voedingssticker van de BEN Dual-AIR.

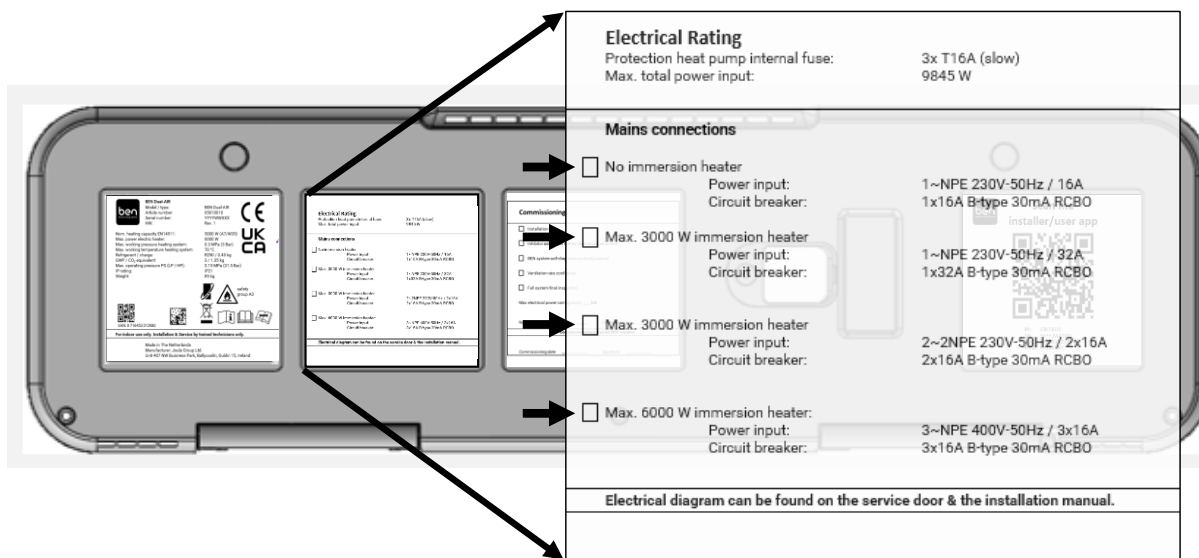

Fig. 0-5 - Aanvinken van gerealiseerde voedingsaansluiting op de registratiesticker binnenzijde HMI

8.11 Verbinding BEN HU Tank

De BEN HU Tank dient met de BEN verbonden te worden om te kunnen functioneren. De communicatie gebeurt via een meegeleverde aansluitkabel (4x0,8mm²) en wordt aangesloten op de IBC aansluiting. Als de BEN HU Tank verder geplaatst is, kan een andere kabel worden toegepast. Gebruik voor het verlengen of als alternatief een shielded pair 24 AWG kabel.

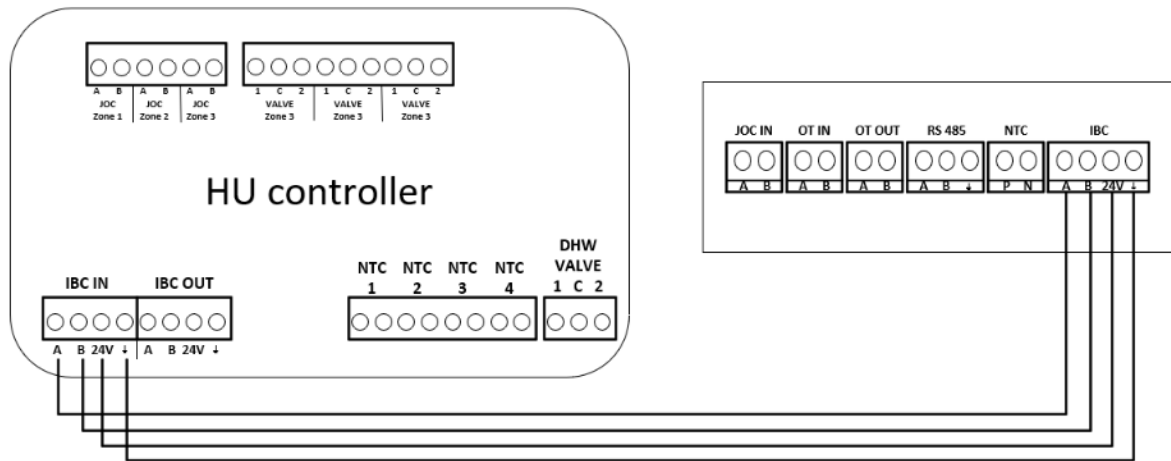

Fig. 0-6 – BEN HU Tank controller op BEN aansluiten

8.12 Regelingstoepassingen

8.12.1 Stooklijn

De regeling van de BEN Dual-AIR is voor het cv-gedeelte altijd op basis van stooklijn i.c.m. een buitentemperatuur sensor. Bij een warmtevraag vanaf de thermostaat wordt de stooklijn als leidend aangehouden. In combinatie met de BEN stat en de EVA thermostaat wordt en ook ruimte compensatie toegepast op de stooklijn voor kleine correctie. Het is dus van belang dat de stooklijn juist wordt geselecteerd voor de betreffende woning. Dit kan via de Installer-App via 2 vaste punten te weten bij -10° en bij +16° buitentemperatuur. Tevens zijn de minimale- en maximale aanvoertemperatuur te begrenzen.

In onderstaand voorbeeld is de instelling “Laag” bij -10 ingesteld op 55° en “Hoog” ingesteld op 25° met een minimale aanvoertemperatuur van 35 graden. Voor iedere woning moet zelf een stooklijn bepaald worden.

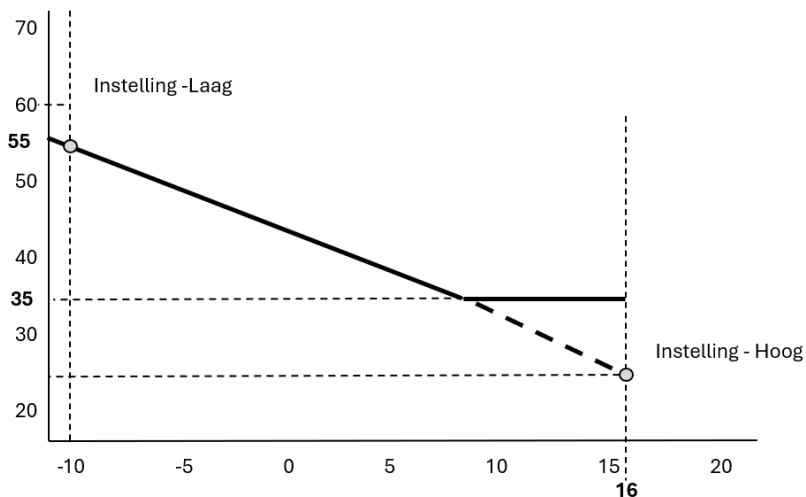

8.13 Ruimtethermostaten

Er zijn 3 opties voor het aansturen van de BEN Dual-AR. Twee Smart kamerthermostaten, de BEN stat en EVA thermostaat en een Aan/Uit regeling kunnen toegepast worden. Andere thermostaten zijn niet

vrijgegeven. Er moet gekozen worden uit één van deze regelingen. Stel bij inbedrijfname de juiste thermostaat aansturing in.

8.13.1 BEN Stat – kamerthermostaat

De BEN Stat werkt alleen op de “JOC IN” aansluiting.

-Sluit de BEN thermostaat aan op de “JOC IN” aansluiting in de BEN ($\geq 2 \times 0,8\text{mm}^2$)

-Selecteer in de regeling via de Installer-App bij thermostaat type “JOC thermostaat”

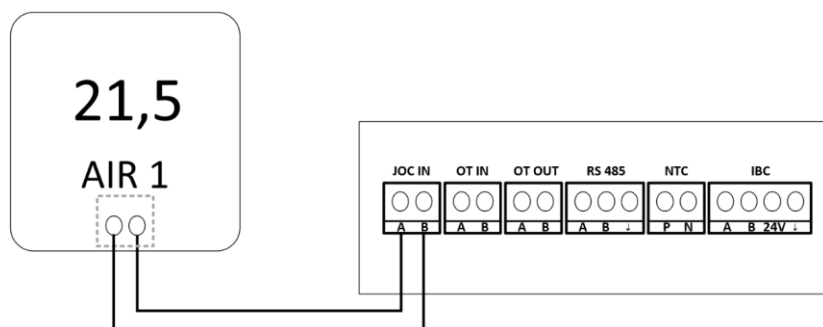

Fig. 0-2 - BEN Stat elektrisch aansluiten

8.13.2 EVA – kamerthermostaat elektrisch aansluiten

Lees voor het aansluiten van de EVA-thermostaat (ook) de meegeleverde EVA-thermostaat handleiding.

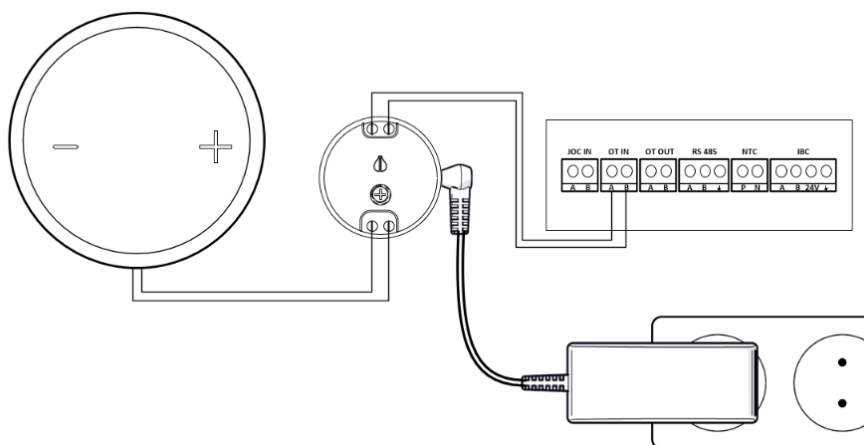

Fig. 0-3 - EVA thermostaat elektrisch aansluiten

Sluit de thermostaat als volgt aan:

1. Monteer de EVA-voedingsmodule in de buurt van de BEN en binnen het bereik van een 230V stopcontact
2. Verbindt de thermostaatkabel vanaf de Eva thermostaat met de onderzijde van de powermodule (wanneer de Invention druppel rechtop staat) ($\geq 2 \times 0,8\text{mm}^2$)
3. Sluit de draad vanaf de bovenzijde van de powermodule onder in de BEN Dual-AIR op de OpenTherm, “OT IN” contacten aan ($\geq 2 \times 0,8\text{mm}^2$)
4. Als alles is aangesloten kan de voedingsadapter worden ingestoken in het stopcontact
5. Selecteer in de regeling via de Installer-App bij thermostaat type “OT thermostaat”

8.13.3 Zoneregeling universeel

Bij het toepassen van een regeling met een "Aan/Uit" regeling dient dit aangesloten te worden op de "OT IN" aansluiting in de BEN. Programmeer in de "Installer-App" de thermostaat aansturing Aan/Uit

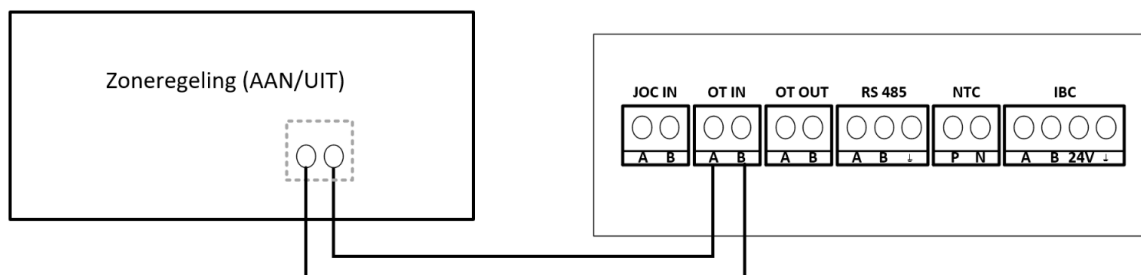

Fig. 0-4 - Zoneregeling universeel elektrisch aansluiten

8.13.4 Zoneregeling

Voor het afgifte systeem is een minimale inhoud en debiet benodigd. Bij het toepassen van een Inventum ComfortZone zoneregeling worden er altijd 1-2 groepen open gestuurd. Dit zal onvoldoende zijn voor de BEN. Plaats in dit geval altijd een seriële buffer in de retour met bypass.

Bij het toepassen van een universele zoneregeling is het advies om een parallel buffer met separate installatie pomp toe te passen.

(zie voorbeeld paragraaf 7.1.4 Toepassen buffervaten)



Let op!

De externe circulatie-pomp-aansturing is niet beschikbaar in de BEN. Indien een universele zoneregeling is toegepast, is het advies om deze via de zoneregeling aan te sturen

8.14 Buitentemperatuursensor

Indien er geen buitenlucht aanzuiging is aangesloten moet er een buitensensor besteld en aangesloten worden. Dit i.v.m. de gehanteerde stooklijn in de regeling op basis van deze meetwaarde. Plaats de sensor bij voorkeur op de noordkant van de woning. Zorg dat zoninstraling of andere oorzaken geen invloed kunnen hebben op de gemeten buitentemperatuur. Stel via de "Installer App" de regeling in op sensor op "buiten".

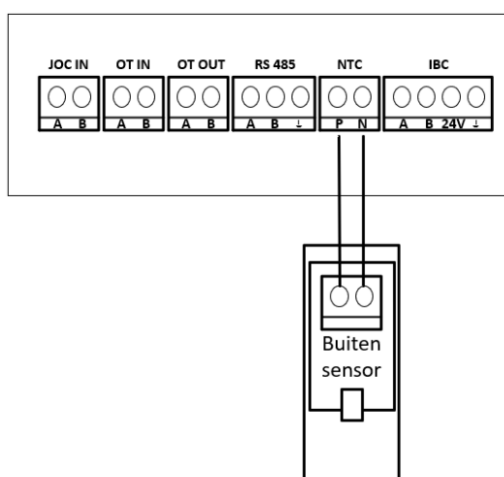

Fig. 0-5 - Buitentemperatuur sensor elektrisch aansluiten

8.15 Ventilatie sturing

8.15.1 Aansturingsmogelijkheden

De ventilatie sturing kan op verschillende manieren gedaan worden

1. Draadloze RF-zenders (hiervoor is de Modbus RF-ontvanger benodigd)
2. Ben thermostaat
3. Eva thermostaat

Een combinatie is ook mogelijk waarbij onderlinge instellingen worden overgenomen en door gekoppeld tussen het RS485 communicatie protocol en het Open Therm protocol. Instellingen op de thermostaat worden overgenomen in de ventilatie bedieningen en andersom.

8.15.2 Modbus RF-ontvanger ventilatiesturing

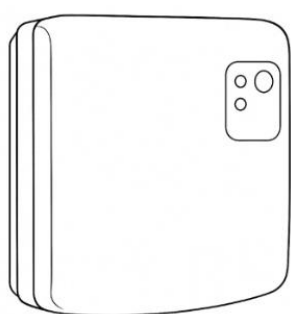

Fig. 0-6 – Modbus RF-ontvanger

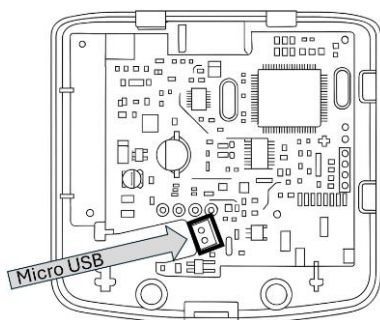

Fig. 0-7 – RF-ontvanger front

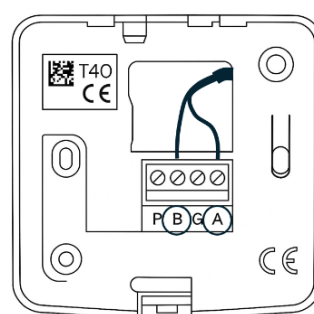

Fig. 0-8 – RF-ontvanger aansluitplaat

Sluit de RF-ontvanger op onderstaande wijze aan:

Communicatie via A-B tussen de RF-ontvanger en A-B op de RS485 connector op de aansluitstrook in de BEN. Daarnaast heeft de RF-ontvanger een separate voeding nodig welke voorzien kan worden middels een USB-stekkeradapter en USB kabel met USB mini aansluiting. Sluit deze USB mini connector aan op de print van de RF-ontvanger zelf.

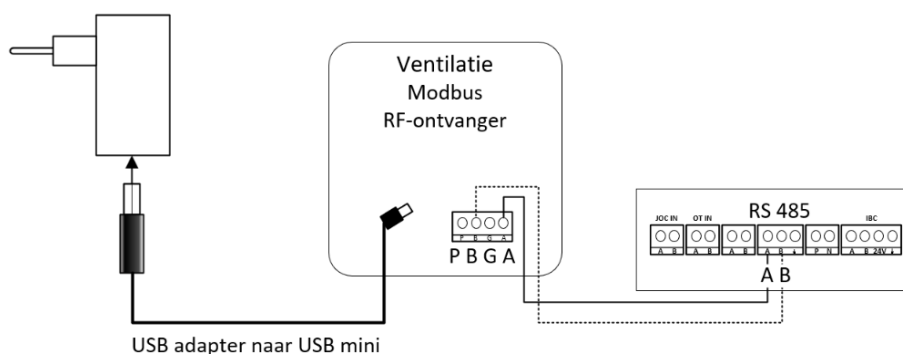

Fig. 0-9 – Ventilatie Modbus RF-ontvanger elektrisch aansluiten

8.15.3 Koppelen van de RF zenders

Tijdens de inbedrijfstelling van de BEN zal via de "Installer App" de koppelmodus van de RF-ontvanger geactiveerd moeten worden om de zenders te kunnen koppelen. Deze vind je onder de service functies.

8.15.4 Activeren ventilatie bediening op de BEN- en EVA-thermostaat-app

De BEN thermostaat activeert automatisch de ventilatie door automatische herkenning tussen thermostaat en BEN.

Bij de Eva thermostaat moet je in de "Eva App" onder de instellingen de ventilatie aansturing aanzetten.

8.16 Ketelaansturing Hybride

Bij een hybride opstelling wordt de eerste warmtevraag opgevangen met de warmtepomp. Indien deze niet toereikend is qua vermogen en het setpoint van de aanvoer temperatuur wordt niet gehaald, wordt op basis van "graadminuten" de cv ketel ingeschakeld. Als het systeem vervolgens opwarmt zal vervolgens de ketel weer uitgeschakeld worden. De thermostaat aansluiting van de cv-ketel moet aangesloten worden op het "OT OUT" contact in de BEN Dual-AIR (2x0,8mm²). De regeling van de BEN Dual-AIR herkent automatisch of de cv-ketel over een OpenTherm communicatie protocol beschikt. Zo niet dan wordt deze op aan/uit basis geschakeld.

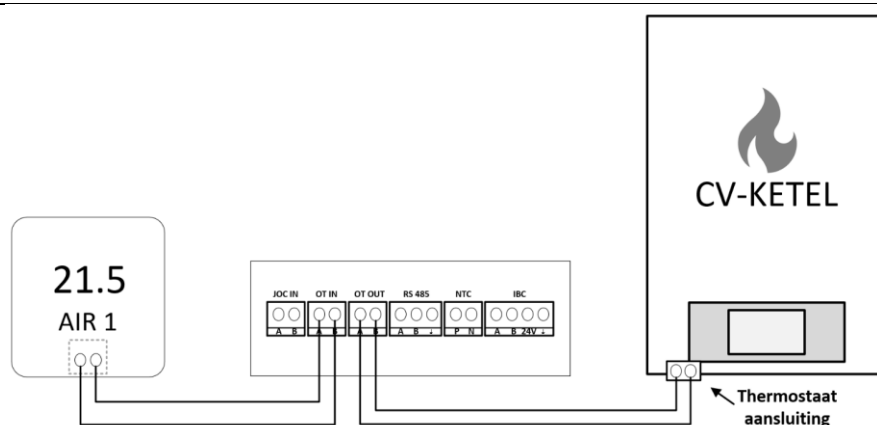
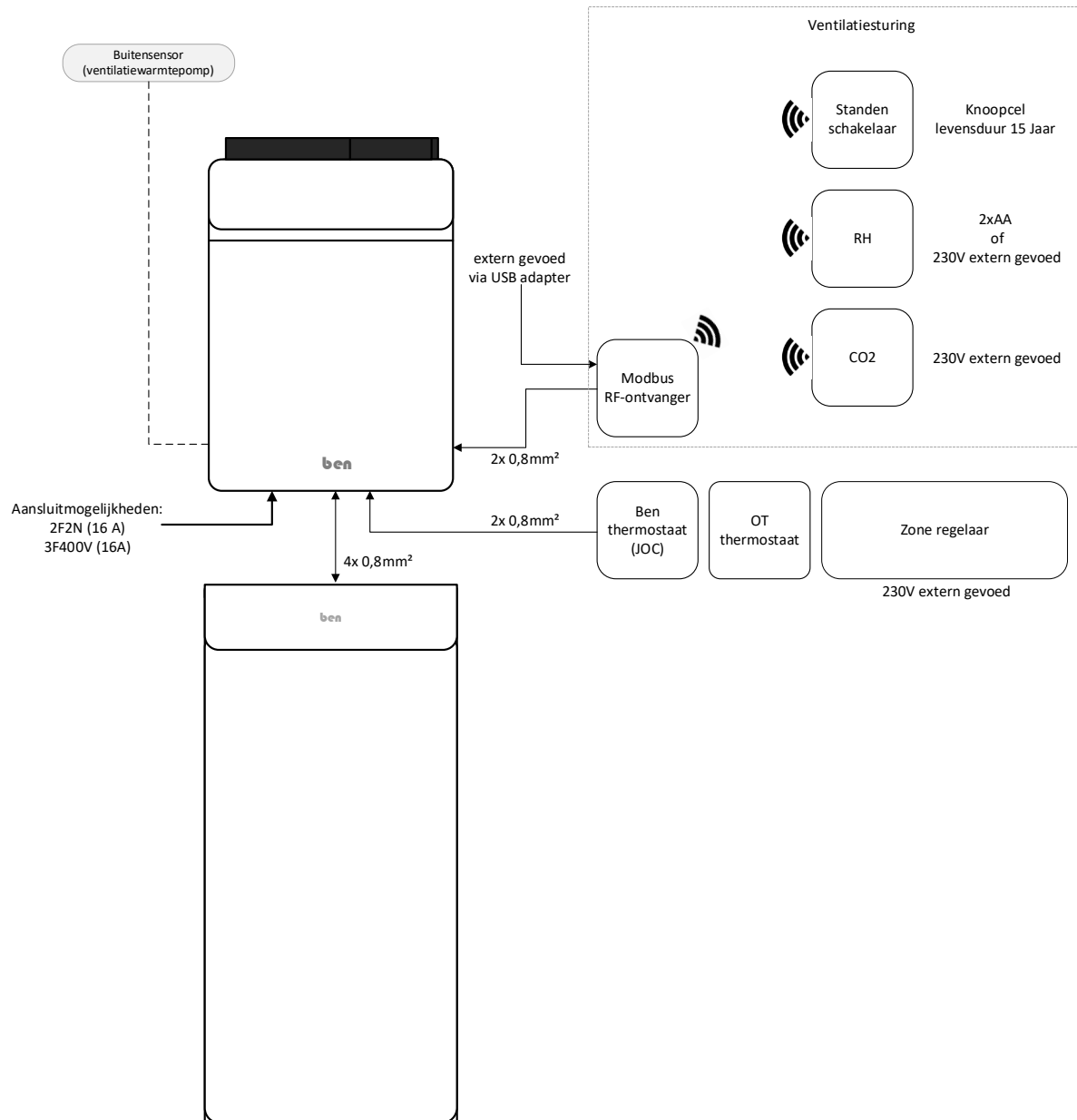

Fig.14 - Aansluiting ketelaansturing

8.17 Schema's

8.17.1 Principe componenten schema All-Electric

Principe schema voor de elektrische componenten voor een All-E opstelling:



ig. 0-105 - Schema principe componenten All-E opstelling

8.17.2 Principe componenten schema Hybride opstelling

Principe schema voor de elektrische componenten voor een hybride opstelling:

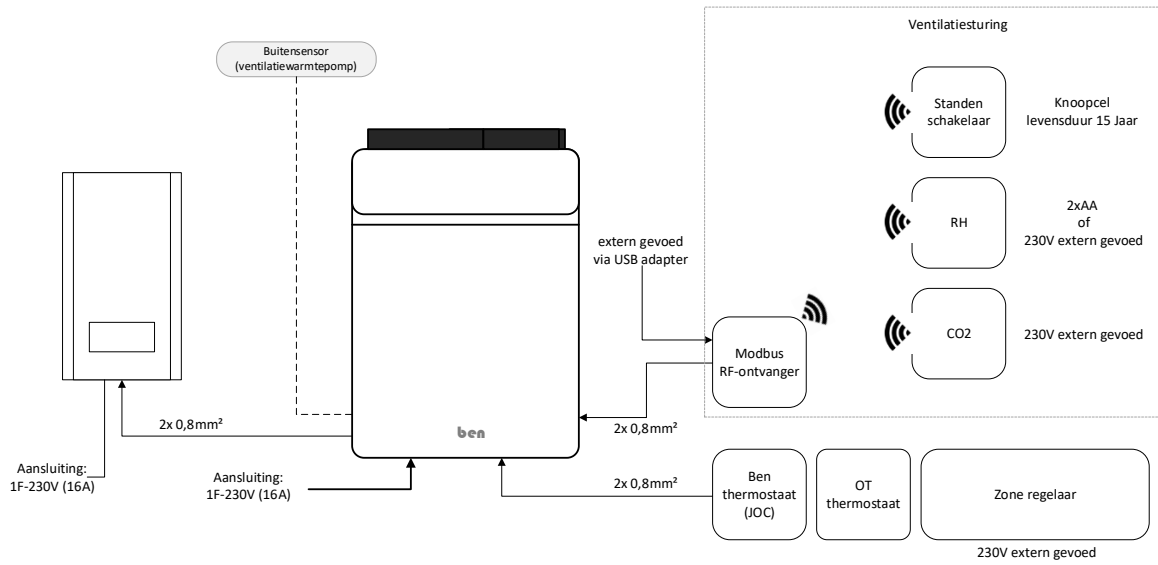

Fig. 0-116 - Schema principe componenten Hybride opstelling

8.17.3 Elektrische aansluiting

Overzicht van de onderlinge elektrische aansluitingen binnen en BEN-systeem met de BEN Dual-AIR en een BEN HU Tank.

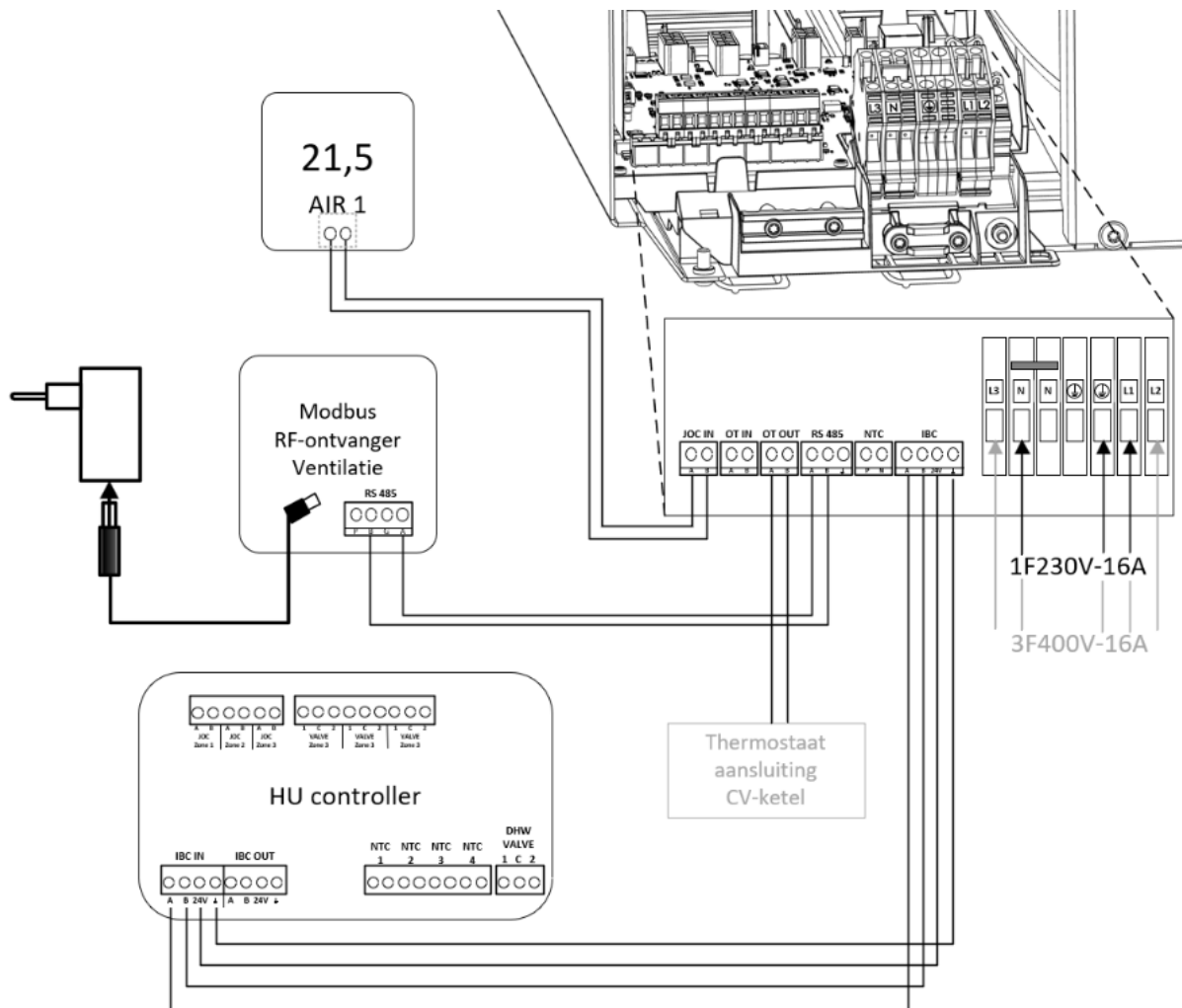

Fig. 0-127 - Schema met elektrische componenten

9 In bedrijf stelling

Voor het inbedrijf stellen van de Ben en de bijbehorende systeem componenten dien je over de "Installer App" te beschikken + een vrijgegeven account welke via training verkregen kan worden.

1. -Zet de BEN in Bluetooth modus door de twee rechter knoppen (V + Λ) voor circa 5 sec. in te drukken tot het bevestigingssignaal klinkt.
2. -open de "Installer App" en scan de QR code welke aan de rechter kant onder de klep van de BEN te vinden is.
3. -Volg de procedure op de "Installer App".

9.1 Proefdraaien, werking verifiëren

Controleer de werking van het toestel door warmtevraag, tapwatervraag en ventilatie vraag te creëren.

9.2 Registratie van IBS-controles

Zorg dat na de inbedrijfstelling op de stickers de "Commissioning lijst" is afgevinkt op alle punten ter controle of alles is uitgevoerd.

Controleer ook of op beide stickers de elektrische aansluiting is aangevinkt de van toepassing is.

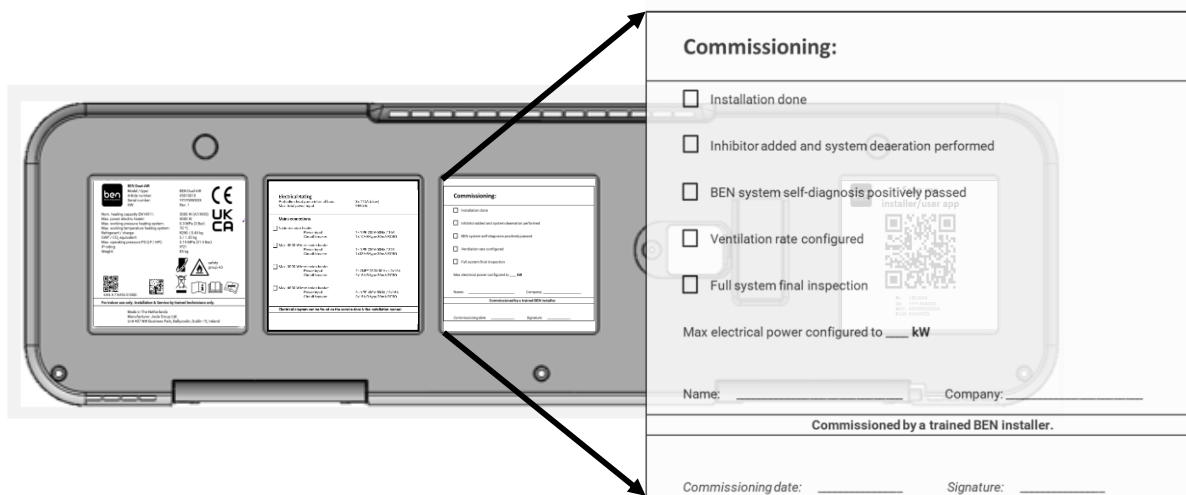

Fig. 9-1 - Aanvinken van gerealiseerde IBS-stappen op de registratiesticker binnenzijde HMI

9.3 Koppelen aan Wifi, Mifi of GSM netwerk

Als laatste stap in de inbedrijfstelling via de "Installer-App" moet BEN gekoppeld worden aan internet. Dit is van belang om gebruik te kunnen maken van:

- ✓ Automatische product updates
- ✓ Mogelijkheid tot uitlezen van BEN via je installateurs portal
- ✓ Meldingen in je installateurs portal van storingen

9.4 Overdracht, instructie naar gebruiker

De installateur moet bij oplevering de gebruiker instructies geven over:

1. De werking van de BEN warmtepomp en het systeem.
 - a. Bewustzijn; Veiligheid en risico's mbt het aanwezige brandbare koudemiddel R290
2. De bediening van de BEN warmtepomp en het systeem.



3. Het downloaden, installeren en aanmelden van de "BEN user App"*
4. Het in bedrijf stellen, vullen en ontluchten.
5. Het buiten bedrijf stellen en aftappen.
6. De noodzakelijke jaarlijkse inspectie en het onderhoud.
7. Het (laten)reinigen van de filters (lucht- en magneetfilter) en ventilatiekanalen.
8. Hoe te handelen bij storingen, foutcodes op de display.

Overhandig alle documenten die met het product en/of systeem zijn meegeleverd aan de gebruiker.

*Met de "BEN user App" heeft de eindgebruiker via zijn smartphone toegang tot de BEN en wordt daarmee geïnformeerd over de toestelstatus. Indien de BEN thermostaat is geplaatst is ook via dezelfde app de temperatuur en ventilatie bediening beschikbaar.

10 Onderhoud & Service

Voor onderhoud- en service-instructies voor de BEN Dual-AIR zie de meegeleverde producthandleiding.

10.1 Openen servicedeur

Om bij de interne componenten van de BEN te komen moet de servicedeur losgenomen worden. Dit mag alléén gedaan worden door personen die getraind zijn in het werken met brandbaar koudemiddel. Dit om bij het openen van het compartiment een gevaarlijke situatie te vermijden bij een eventuele koudemiddel lekkage.

10.2 Visuele interne en externe inspectie

Aanwezigheid van handleidingen en instructies

Inspectie op schade en/of lekkage

Waterdruk op niveau?

10.3 Gebruik o-ring vet

Voor het monteren van diverse componenten kan het makkelijk zijn om de o-ringen te voorzien van een klein beetje vet. Gebruik hiervoor **Molykote 111 compound (100% siliconenvet)**

10.4 Reinigen van de installatie en componentdelen

Werking van de aanwezige inlaatcombinatie(s) controleren

Controleren en of reinigen van (condens)afvoeren, (condens)lekkakken en sifons

Reinigen en/of vervangen luchtfilters

Controle en/of reiniging ventilatie-luchtkanalen

10.5 Controle van juiste werking, veiligheids- en prestatievoorwaarden

Controle legionella instellingen: Minimale stand temperatuur boiler-water. Temperatuur instelling legionella cyclus. Frequentie legionella cyclus

11 (Fout)meldingen op het display

11.1 Foutcodes

In de Installer app zijn de foutcodes van het toestel te zien. Een foutcode bestaat uit 5 cijfers.

- | | |
|--|---|
| Het 1 ^e cijfer geeft de ernst van de storing aan: | Het 2 ^e cijfer geeft een indicatie van de locatie: |
| 0 = Informatieve melding | 0 = Sensor |
| 1 = Waarschuwing | 1 = Veiligheidscircuit |
| 2 = Tijdelijke storing | 2 = Inverter |
| 3 = Herstelbare storing | 3 = Warmtepompblok |
| 4 = Ernstige storing | 4 = Waterzijdig |
| | 5 = luchtzijdig |
| | 6 = Software |

De laatste 3 cijfers zijn willekeurige opvolgnummers.

Fout code	Fout omschrijving	Sensordetectie	Ernst van de fout	Storinglocatie
04001	Te lange legionellacyclus	Software teller	0: no error	4: Water
14011	Lage waterdruk	Open manifold waterdruk sensor	1: warning	4: Water
14012	Lage uitgangstemperatuur warmtewisselaar	Warmtewisseler uitstroom sensor	1: warning	4: Water
15010	Filter vervangen	Software teller	1: warning	5: Air
31214	Veiligheidscircuit geopend (bijv. drukverschilchakelaar)	Inverter modbus (STO fout)	3: recoverable error	1: Safety circuit
32207 - 32235	Inverter storing	Inverter modbus	3: recoverable error	2: Inverter
33030	Te hoge condensatiedruk	Condensatiedruk sensor	3: recoverable error	3: Heat pump
33031	Te lage verdampingsdruk	Verdampingsdruk sensor	3: recoverable error	3: Heat pump
33032	Te hoge heetgas temperatuur	Heetgastemperatuur sensor	3: recoverable error	3: Heat pump
33033	4-wegklep in verkeerde stand	Software vergelijk warmtewisseler uitgangsensor t.o.v. retourtemperatuur sensor	3: recoverable error	3: Heat pump
34034	Lage waterstroom	Open manifold waterflow sensor	3: recoverable error	4: Water
34035	Te hoge aanvoertemperatuur	Open manifold aanvoertemperatuur sensor	3: recoverable error	4: Water
34036	Te hoge retourtemperatuur	Open manifold waterflow sensor	3: recoverable error	4: Water
34037	Te lage uitgangstemperatuur warmtewisselaar	Warmtewisseler uitstroom sensor	3: recoverable error	4: Water
40100	Sensor hoge druk storing	Condensatiedruk sensor	4: fatal error	0: Hardware
40101	Sensor lage druk storing	Verdampingsdruk sensor	4: fatal error	0: Hardware
40102	Sensor NTC heetgas storing	Heetgastemperatuur sensor	4: fatal error	0: Hardware
40103	Sensor NTC verdampertuitgang storing	Verdampertemperatuur sensor	4: fatal error	0: Hardware
40104	Sensor NTC warmtewisselaar uitgang storing	Warmtewisseler uitstroom sensor	4: fatal error	0: Hardware
40106	Sensor waterdruk storing	Open manifold waterdruk sensor	4: fatal error	0: Hardware
40107	Sensor NTC warmtewisselaar uitgang storing	Warmtewisseler uitstroom sensor	4: fatal error	0: Hardware
40108	Sensor NTC aanvoerwater storing	Open manifold aanvoertemperatuur sensor	4: fatal error	0: Hardware
40109	Sensor NTC retourwater storing	Open manifold waterflow sensor	4: fatal error	0: Hardware
40111	Sensor NTC buitenlucht storing	Interne buitenlucht temperatuur sensor	4: fatal error	0: Hardware
40112	Sensor NTC externe buitenlucht storing	Externe buitenlucht temperatuur sensor	4: fatal error	0: Hardware
40113	Sensor NTC afvoerlucht storing	Retour ventilatielucht printplaat	4: fatal error	0: Hardware
40114	Sensor NTC retourlucht storing	Uitblaas temperatuur sensor	4: fatal error	0: Hardware
40115	Sensor luchtstroom storing	Retour ventilatielucht printplaat	4: fatal error	0: Hardware
40116	Sensor vochtigheid storing	Retour ventilatielucht printplaat	4: fatal error	0: Hardware
40117	Sensor NTC boiler 1 storing	Boilersensor 1 temperatuur (top)	4: fatal error	0: Hardware
40118	Sensor NTC boiler 2 storing	Boilersensor 2 temperatuur	4: fatal error	0: Hardware
40119	Sensor NTC boiler 3 storing	Boilersensor 3 temperatuur	4: fatal error	0: Hardware
40120	Sensor NTC boiler 4 storing	Boilersensor 4 temperatuur (bottom)	4: fatal error	0: Hardware
41071	Veiligheidscircuit geopend (bijv. viotterschakelaar)	Inverter modbus (STO fout)	4: fatal error	1: Safety circuit
42072 - 42206	Te lange inverter fout (behalve STO-fout)	Inverter modbus	4: fatal error	2: Inverter
43074	Te lage condensatiedruk	Condensatiedruk sensor	4: fatal error	3: Heat pump
43075	Te vaak te hoge condensatiedruk	Condensatiedruk sensor	4: fatal error	3: Heat pump
43076	Te vaak te lage verdampingsdruk	Verdampingsdruk sensor	4: fatal error	3: Heat pump
43077	Te vaak te hoge heetgas temperatuur	Heetgastemperatuur sensor	4: fatal error	3: Heat pump
43078	Te vaak 4-wegklep in verkeerde stand	Software vergelijk warmtewisseler uitgangsensor t.o.v. retourtemperatuur sensor	4: fatal error	3: Heat pump
44079	Te lage waterdruk	Open manifold waterdruk sensor	4: fatal error	4: Water
44080	Te vaak lage waterstroom	Open manifold waterflow sensor	4: fatal error	4: Water
44081	Te vaak te hoge aanvoertemperatuur	Open manifold aanvoertemperatuur sensor	4: fatal error	4: Water
45070	Ventilator storing	Ventilator tacho signaal	4: fatal error	5: Air

11.2 Informatieve meldingen begrijpen

11.2.1 04001 Te lange legionellacyclus

Oorzaak: De legionella cyclus is niet gelukt binnen de gestelde tijd. Mogelijk schakelt de warmtepomp te vroeg uit, is er tijdens de cyclus water getapt of is de leidinglengte tussen warmtepomp en warm water tank te groot.

Oplossing: Isoleer leidingen tussen warmtepomp en tank. Stel legionella cyclus tijd in op een periode dat er niet getapt wordt.

11.3 Waarschuwingen begrijpen

11.3.1 14011 Lage waterdruk

Oorzaak: Waterdruk in het CV-systeem is te laag.

Oplossing: Vul CV waterdruk bij tot minimaal > 0,9 Bar.

11.3.2 14012 Lage uitgangstemperatuur warmtewisselaar

Oorzaak: Te lage CV water temperatuur bereikt tijdens ontdooing of in koel modus.

Diagnose: Controleer de systeeminhoud en of het open volume van de installatie.

Oplossing: Dit moet ten alle tijden minimaal 40 liter zijn.

11.3.3 15010 Filter vervangen

Oorzaak: Interne teller geeft aan dat het filter vervangen moet worden.

Oplossing: Vervang filter en reset de tijd teller.

11.4 Tijdelijke storingen begrijpen

11.4.1 24020 Lage waterstroom

Oorzaak: Tijdelijke blokkering van waterstroom.

Oplossing: Compressor wacht op waterstroming > 1 l/min voordat deze mag starten.

11.4.2 24021 Te hoge retourtemperatuur

Oorzaak: Retour watertemperatuur is te hoog.

Oplossing: Compressor wacht op retour watertemperatuur < 64 °C voordat deze mag starten.

11.5 Herstelbare storingen begrijpen

11.5.1 31214 Inverter: veiligheidscircuit geopend

Oorzaak: Een van de veiligheidsschakelaars is geopend STO.

Diagnose: Controleer de werking van de ventilator, de aanwezigheid van luchtdebiet, de werking van de drukverschilschakelaar, Vlotterschakelaar in de lekbak, laag temperatuur clixon cv systeem, HD pressostaat of hoog temperatuur clixon.

Oplossing: Controleer verdampers op vrije doorgang, lucht transport over toestel, controleer werking LD verschilschakelaar, controleer afvoer condenswater uit compressorruimte / werking vlotterschakelaar, Controleer temperatuur retour cv water (>18 graden), controleer hoogtemperatuur en druk koudecircuit.

11.5.2 32207 Inverter: Communicatie verbroken storing

Oorzaak: Communicatie tussen inverter en control board is verbroken.

Oplossing: Controleer communicatiekabel tussen inverter en control board.

11.5.3 32208 Inverter: EEPROM storing

Oorzaak: Inverter krijgt foutieve waarde uit het EEPROM geheugen.

Oplossing: Maak BEN spanningsloos, wacht 1 minuut en start opnieuw op. Wacht minimaal 3 minuten. Indien fout zich blijft voordoen; vervang inverter.

11.5.4 32209 Inverter: AC overstroom storing

Oorzaak: Inverter detecteert overstroom op AC-zijde.

Oplossing: Controleer de huisinstallatie. Fout wordt alleen gereset door een powercycle. Maak BEN spanningsloos, wacht 1 minuut en start opnieuw op.

11.5.5 32210 Inverter: AC overspanning storing

Oorzaak: Spanningspieken of onstabiele voeding vanuit het net.

Diagnose: Controleer netspanning tijdens bedrijf. Controleer ook aansluitingen op de voedingskabel en aardverbinding.

Oplossing: Tijdelijke blokkering. Wacht 2 minuten. Als fout aanhoudt, vervang inverter.

11.5.6 32211 Inverter: AC onderspanning storing

Oorzaak: Netspanning te laag.

Oplossing: Tijdelijke blokkering. Wacht 2 minuten. Als fout aanhoudt, vervang inverter.

11.5.7 32212 Inverter: DC overspanning storing

Oorzaak: Te hoge spanning op DC-zijde van inverter.

Oplossing: Tijdelijke blokkering. Wacht 2 minuten. Als fout aanhoudt, vervang inverter.

11.5.8 32213 Inverter: DC onderspanning storing

Oorzaak: Te lage spanning op DC-zijde van inverter.

Oplossing: Tijdelijke blokkering. Wacht 2 minuten. Als fout aanhoudt, vervang inverter.

11.5.9 32216 Inverter: IPM/PIM oververhitting storing

Oorzaak: Oververhitting van vermogenscomponenten.

Oplossing: Tijdelijke blokkering. Wacht 2 minuten. Als fout aanhoudt, vervang inverter.

11.5.10 32217 Inverter: PFC-IGBT oververhitting storing

Oorzaak: Slechte ventilatie, vervuilde koelribben of geblokkeerde luchtstroom.

Diagnose: Controleer ventilatie rondom inverter.

Oplossing: Tijdelijke blokkering. Wacht 2 minuten. Als fout aanhoudt, vervang inverter.

11.5.11 32218 Inverter: Compressor code storing

Oorzaak: Geselecteerde compressorcode wordt niet herkend.

Diagnose: Controleer compressorcode via inverterdiagnose. Zorg dat BEN firmware up-to-date is.

Oplossing: Tijdelijke blokkering. Wacht 2 minuten. Indien probleem aanhoudt, vervang inverter.

11.5.12 32219 Inverter: Compressor HW overstroom

Oorzaak: Blokkade in koelcircuit, mechanisch defect of kortsluiting in motor.

Diagnose: Controleer voedingsspanning en motorwikkelingen van de compressor.

Oplossing: Tijdelijke blokkering. Wacht 2 minuten. Indien probleem aanhoudt, vervang het HP-block.

11.5.13 32220 Inverter: Compressor U-fase overstroom

Oorzaak: Kortsluiting, slechte verbinding of defecte wikkeling in compressor.

Diagnose: Controleer U-fase stroom via inverterdiagnose.

Oplossing: Tijdelijke blokkering. Wacht 2 minuten.

11.5.14 32221 Inverter: Compressor V-fase overstroom

Oorzaak: Kortsluiting, slechte verbinding of defecte wikkeling in compressor.

Diagnose: Controleer V-fase stroom via inverterdiagnose.

Oplossing: Tijdelijke blokkering. Wacht 2 minuten.

11.5.15 32222 Inverter: Compressor W-fase overstroom

Oorzaak: Kortsluiting, slechte verbinding of defecte wikkeling in compressor.

Diagnose: Controleer W-fase stroom via inverterdiagnose.

Oplossing: Tijdelijke blokkering. Wacht 2 minuten.

11.5.16 32223 Inverter: Compressor faseverlies

Oorzaak: Verlies van voedingsfase naar compressor.

Diagnose: Controleer voedingsfasen naar compressor.

Oplossing: Controleer kabels en aansluitingen. Tijdelijke blokkering. Wacht 2 minuten.

11.5.17 32224 Inverter: Compressor rotor verloren

Oorzaak: Rotorpositie niet herkend.

Diagnose: Controleer voedingsfasen en kabels naar compressor.

Oplossing: Tijdelijke blokkering. Wacht 2 minuten.

11.5.18 32225 Inverter: Compressor opstartfout

Oorzaak: Compressor kan niet starten.

Diagnose: Controleer op rare geluiden en startgedrag.

Oplossing: Vervang eerst inverter. Als probleem aanhoudt, vervang warmtepompblok (HP-block).

11.5.19 32226 Inverter: Compressor overbelasting

Oorzaak: Verstopt koelcircuit, te hoge druk of defecte compressor.

Diagnose: Controleer belasting van compressor.

Oplossing: Tijdelijke blokkering. Wacht 2 minuten.

11.5.20 32227 Inverter: Compressor DLT/PTC overtemperatuur

Oorzaak: Oververhitting door te hoge druk, onvoldoende koeling of defecte sensor.

Diagnose: Controleer DLT/PTC temperatuursensor op compressor.

Oplossing: Tijdelijke blokkering. Wacht 2 minuten.

11.5.21 32228 Inverter: IPM/PIM desaturatie bescherming

Oorzaak: Overbelasting of defecte vermogenscomponent.

Diagnose: IPM/PIM driver desaturatie-beveiliging geactiveerd.

Oplossing: Tijdelijke blokkering. Wacht 2 minuten. Vervang inverter indien nodig.

11.5.22 32229 Inverter: rotor verloren 2

Oorzaak: Rotorpositie niet herkend.

Diagnose: Controleer kabels naar compressor.

Oplossing: Tijdelijke blokkering. Wacht 2 minuten. Vervang HP-block indien nodig.

11.5.23 32230 Inverter: rotor verloren 3

Oorzaak: Rotorpositie niet herkend.

Diagnose: Controleer kabels naar compressor.

Oplossing: Tijdelijke blokkering. Wacht 2 minuten. Vervang HP-block indien nodig.

11.5.24 32231 Inverter: PFC HW overstroom

Oorzaak: PFC hardware overstroom beveiliging.

Diagnose: Mogelijk defecte vermogenscomponent of kortsluiting in netvoeding.

Oplossing: Tijdelijke blokkering. Wacht 2 minuten. Als het probleem aanhoudt, vervang de inverter.

11.5.25 32232 Inverter: PFC SW overstroom

Oorzaak: PFC software-overstroom protectie.

Diagnose: Mogelijk veroorzaakt door piekbelasting of fout in aansturing.

Oplossing: Tijdelijke blokkering. Wacht 2 minuten. Als het probleem aanhoudt, vervang de inverter.

11.5.26 32233 Inverter: PFC overspanning

Oorzaak: Netoverspanning of defect component.

Diagnose: Controleer PFC spanning en gelijkrichter.

Oplossing: Tijdelijke blokkering. Wacht 2 minuten. Als het probleem aanhoudt, vervang de inverter.

11.5.27 32234 Inverter: AD storing

Oorzaak: Interne elektronica defect.

Diagnose: Controleer AD-omzetter (analog/digital converter) in inverter.

Oplossing: Tijdelijke blokkering. Wacht 2 minuten. Vervang inverter indien fout blijft bestaan.

11.5.28 32235 Inverter: Verkeerde adressering

Oorzaak: Verkeerde instellingen of conflicten in netwerk.

Diagnose: Controleer adressering van inverter in communicatienetwerk.

Oplossing: Tijdelijke blokkering. Wacht 2 minuten. Corrigeer eventuele conflicten of verkeerde instellingen.

11.5.29 33030 Te hoge condensatiedruk

Oorzaak: Vervuilde condensor, te hoge watertemperatuur of defecte pomp.

Diagnose: Controleer circulatiepomp, werking koelcircuit en druksensor waarde.

Oplossing: BEN is 30 minuten uit bedrijf en probeert daarna opnieuw te starten.

11.5.30 33031 Te lage verdampingsdruk

Oorzaak: Snelle bevriezing door te laag luchtdebiet of zeer lage verdampingstemperatuur.

Diagnose: Controleer luchtdebiet, maak de verdamper schoon, controleer werking expansieventiel en 4-weg klep.

Oplossing: BEN is 30 minuten uit bedrijf en probeert daarna opnieuw te starten.

11.5.31 33032 Te hoge heetgas temperatuur

Oorzaak: Overbelasting of onvoldoende koeling van de compressor door koudemiddelverlies.

Diagnose: Controleer waterdebiet en heetgas-temperatuursensor.

Oplossing: BEN is 30 minuten uit bedrijf en probeert daarna opnieuw te starten.

11.5.32 33033 4-wegklep in verkeerde stand

Oorzaak: Mechanisch defect, magneetspoel defect of blokkade in koelcircuit.

Diagnose: Controleer werking van 4-wegklep en stuurspanning.

Oplossing: BEN is 30 minuten uit bedrijf en probeert daarna opnieuw te starten.

11.5.33 34034 Lage waterstroom

Oorzaak: Herhaaldelijke fout door onvoldoende waterflow.

Diagnose: Controleer waterflow, pompcapaciteit en filters.

Oplossing: Mogelijke oorzaak: pomp defect, lucht in systeem of verstopt filter.

11.5.34 34035 Te hoge aanvoertemperatuur

Oorzaak: Herhaaldelijke fout door te hoge aanvoerwatertemperatuur.

Diagnose: Controleer aanvoerwatertemperatuur, instelwaarden en werking van driewegklep.

Oplossing: Mogelijke oorzaak: te weinig warmteafgifte, defecte driewegklep of defecte sensor.

11.5.35 34036 Te hoge retourtemperatuur

Oorzaak: Herhaaldelijke fout door te hoge retourwatertemperatuur.

Diagnose: Controleer retourwatertemperatuur, instelwaarden en circulatiepomp.

Oplossing: Mogelijke oorzaak: te kleine afgiftecapaciteit of terugslag van warm water.

11.5.36 34037 Te lage uitgangstemperatuur warmtewisselaar

Oorzaak: Herhaaldelijke fout door te lage uitgangstemperatuur.

Diagnose: Controleer uitgangstemperatuur van warmtewisselaar.

Oplossing: Mogelijke oorzaak: onvoldoende open systeemvolume, defecte sensor of fout in regeling.

11.6 Ernstige storingen begrijpen

11.6.1 40100 - 40101 Sensor druk storing

Oorzaak: Sensorfout op druk.

Diagnose: Controleer bedrading.

Oplossing: Indien nodig, vervang warmtepompblok (HP-block).

11.6.2 40102-40120 Sensor storing

Oorzaak: Sensorfout.

Diagnose: Controleer bedrading.

Oplossing: Indien nodig, vervang sensor.

11.6.3 41071 Te lange inverter fout high pressure (STO-fout)

Oorzaak: Herhaaldelijke high-pressure fout (STO).

Diagnose: Controleer lekbak waterniveau, luchtdebiet, waterdebiet, verdamper, condensor, ventilator, koudemiddelvulling en veiligheidspressostaat.

Oplossing: Blokkering door herhaaldelijke fout. Oorzaak moet worden verholpen voordat systeem opnieuw kan starten.

11.6.4 42072 Te lange inverter fout ernstniveau 3 (behalve STO-fout)

Oorzaak: Langdurige inverterfout van ernstniveau 3.

Diagnose: Controleer oorzaak van langdurige inverterfout.

Oplossing: Mogelijke oorzaak: herhaalde overstroom, overspanning of interne defecten. Blokkering blijft actief tot reset.

11.6.5 42073 Te vaak inverter fout ernstniveau 3 (behalve STO-fout)

Oorzaak: Herhaaldelijke inverterfout van ernstniveau 3.

Diagnose: Analyseer frequentie van inverterfouten.

Oplossing: Mogelijk structureel probleem met voeding, motor of inverter zelf. Blokkering blijft actief tot reset.

11.6.6 42200 Inverter: Compressor U-stroom sensor storing

Oorzaak: Defecte U-stroom sensor van compressor.

Diagnose: Controleer sensor en kabelverbinding.

Oplossing: Vervang sensor indien nodig. Blokkering blijft actief tot reset.

11.6.7 42201 Inverter: Compressor V-stroom sensor storing

Oorzaak: Defecte V-stroom sensor van compressor.

Diagnose: Controleer sensor en kabelverbinding.

Oplossing: Vervang sensor indien nodig. Blokkering blijft actief tot reset.

11.6.8 42202 Inverter: Compressor W-stroom sensor storing

Oorzaak: Defecte W-stroom sensor van compressor.

Diagnose: Controleer sensor en kabelverbinding.

Oplossing: Vervang sensor indien nodig. Blokkering blijft actief tot reset.

11.6.9 42203 Inverter: PFC-stroom sensor storing

Oorzaak: Defecte PFC-stroom sensor of kortsluiting in meetcircuit.

Diagnose: Controleer sensor en bedrading.

Oplossing: Vervang sensor indien nodig. Blokkering blijft actief tot reset.

11.6.10 42204 Inverter: IPM/PIM-temperatuur sensor storing

Oorzaak: Defecte IPM/PIM-temperatuursensor of slechte verbinding.

Diagnose: Controleer sensor en bedrading.

Oplossing: Vervang sensor indien nodig. Blokkering blijft actief tot reset.

11.6.11 42205 Inverter: PFC-temperatuur sensor storing

Oorzaak: Defecte PFC-temperatuursensor of slechte verbinding.

Diagnose: Controleer sensor en bedrading.

Oplossing: Vervang sensor indien nodig. Blokkering blijft actief tot reset.

11.6.12 42206 Inverter: DLT/PTC sensor storing

Oorzaak: Defecte DLT/PTC sensor of verkeerde montage.

Diagnose: Controleer sensor en plaatsing.

Oplossing: Vervang sensor indien nodig. Blokkering blijft actief tot reset.

11.6.13 43074 Te lage condensatiedruk

Oorzaak: Koudemiddeltekort of defecte sensor.

Diagnose: Controleer druktransducer en koudemiddelvulling.

Oplossing: Blokkering blijft actief. Herstel drukniveau en sensorfunctie.

11.6.14 43075 Te vaak te hoge condensatiedruk

Oorzaak: Herhaald hoge condensatiedruk.

Diagnose: Controleer ventilator, condensor en koelmiddelvulling.

Oplossing: Verhelp oorzaak van overdruk. Blokkering blijft actief tot reset.

11.6.15 43076 Te vaak te lage verdampingsdruk

Oorzaak: Herhaald lage verdampingsdruk.

Diagnose: Controleer verdamper, expansieventiel en sensor.

Oplossing: Herstel koelcircuit en sensorfunctie. Blokkering blijft actief.

11.6.16 43077 Te vaak te hoge heetgastemperatuur

Oorzaak: Herhaald hoge heetgastemperatuur.

Diagnose: Controleer sensor, koudemiddelvulling en expansieventiel.

Oplossing: Verhelp oorzaak van oververhitting. Blokkering blijft actief.

11.6.17 43078 Te vaak 4-wegklep in verkeerde stand

Oorzaak: Herhaald verkeerde positie van 4-wegklep.

Diagnose: Controleer spoel, bedrading en mechaniek van klep.

Oplossing: Herstel klepwerking. Blokkering blijft actief tot reset.

11.6.18 44079 Te lage waterdruk

Oorzaak: Waterdruk in installatie te laag.

Diagnose: Controleer drukniveau en sensor.

Oplossing: Vul installatie bij. Controleer op lekkages en sensorfunctie.

11.6.19 44080 Te vaak lage waterstroom

Oorzaak: Herhaald lage waterflow.

Diagnose: Controleer pomp, filters, leidingen en open volume.

Oplossing: Verhelp blokkades en controleer waterflowsensor.

11.6.20 44081 Te vaak te hoge aanvoertemperatuur

Oorzaak: Herhaald hoge aanvoertemperatuur.

Diagnose: Controleer driewegklep, sensor en instellingen.

Oplossing: Corrigeer stooklijn of tapwaterinstellingen. Blokkering blijft actief.

11.6.21 45070 Ventilator storing

Oorzaak: Snelheidssignaal van ventilator te laag.

Diagnose: Controleer werking ventilator en bedrading.

Oplossing: Vervang ventilator indien nodig. Blokkering blijft actief.

12 Einde levensduur

12.1 Buiten bedrijfstellen einde levensduur

Verwijder eventuele persoonlijke gegevens en bestanden van de warmtepomp voordat je deze inlevert.

Maak de BEN spanningsloos, zet de werkschakelaar uit

12.2 Ontmantelen BEN configuratie

Sluit de tapwater toevoer af

Laat het eventueel aanwezige warme tapwater (voldoende) afkoelen

Tap het tapwater in de BEN installatie af.

Maak het cv-circuit van de BEN installatie drukloos.

Laat het eventueel aanwezige warme cv-water (voldoende) afkoelen

Tap het cv-water af.

Ontmantel, haal de hydraulische installatie los

12.3 Afdanken

Voer de BEN en de bijbehorende accessoires aan het einde van hun levensduur af conform de lokale wet- en regelgeving.



Fig. 12-1 - Symbool "Niet in afvalbak"

Dit symbool geeft aan dat dit product niet mag worden afgedankt als ongesorteerd huishoudelijk afval, maar dat het apart moet worden ingeleverd bij een inzamelpunt voor elektronische apparatuur.

Lever de afgedankte BEN Dual-AIR en bijbehorende accessoires op de juiste manier in bij de milieustraat of een daarvoor geschikt inzamelpunt en help zo de impact op het milieu te beperken en het recyclen makkelijker te maken.

13.2 BEN Dual-AIR Technische specificaties

		Details	Eenheid	Mono en Dual-AIR	Ventilatielucht
Afmetingen	Afmetingen BEN Dual-AIR	breedte x diepte x hoogte	mm	600x550x808	600x550x808
	Nettogewicht		kg	85	85
Elektriciteit	Netspanning BEN hybride		V AC, Hz	1~NPE 230V-50Hz	1~NPE 230V-50Hz
	Zekering		A	1x16 B-kar	1x16 B-kar
	Max. opgenomen vermogen		W	3255	3255
	Netspanning BEN (+ 3kW elektrisch verwarmingselement)		V AC, Hz	1~NPE 230V-50Hz /2~2NPE 230V-50Hz	1~NPE 230V-50Hz /2~2NPE 230V-50Hz
	Zekering		A	1x32 / 2x16 B-kar	1x32 / 2x16 B-kar
	Max. opgenomen vermogen		W	6555	6555
	Netspanning (+ 6kW elektrisch verwarmingselement)		V AC, Hz	3~NPE 400V-50Hz	3~NPE 400V-50Hz
	Zekering		A	1x32 / 3x16 B-kar	1x32 / 3x16 B-kar
	Max. opgenomen vermogen		W	9845	9845
	IP-klasse	IPXX		IP20	IP20
Koudemiddel	Type			R290	R290
	GWP			3	3
	Vulhoeveelheid		gram	450	450
Toepassingslimieten	Max watertemperatuur	max	°C	70	70
	Min buitentemperatuur voor warmtepomp	min	°C	-15	-15
	Min/max cv-doorstroming	min - max met tank/ max zonder tank	L/min	6-18 @25kPa 6-24 @25kPa	6-18 @25kPa 6-24 @25kPa
	Openingsdruk overstortventiel		Bar	3	3
	Luchtdebiet buitenlucht		m3/h	0-1000	
	Minimaal ventilatiedebiet in warmtepompbedrijf		m3/h	75 (Dual-AIR)	90
Verwarming	Maximaal verwarmingsvermogen warmtepomp		kW	5	5
	Elektrische back-upvermogen	ALL-E /Hybride	kW	3 - 6 / n.v.t.	3 - 6 / n.v.t.
	CV-aansluitingen	afmetingen	mm	22	22
	Expansievatvolume		L	8	8
	Maximale druk		Bar	3	3

	Specificaties	Details	Eenheid	Mono en Dual-AIR	Ventilatielucht
Tapwater	Afmeting hydraulische unit	breedte x diepte x hoogte	mm	600x600x1257	600x600x1257
	Volume		L	190	190
	Temperatuurbereik	max	°C	65	65
	Legionellacyclus			ja	ja
	Aansluitingen warm tapwater	EU/NL	mm	22	22
	Maximale druk		Bar	8	8
	Gewicht hydraulische unit		kg	73	73
Geluid	Geluidsvermogensniveau, EN12102 (binnen)	binnen/buiten	Lwa	52 / --	42 / --
Ventilatie	Aansluitingen buitenlucht	aanvoer/afvoer	mm	250 / 250	250
	Aansluiting ventilatielucht		mm	160	160
	Luchtdebiet ventilatielucht	min/max	m ³ /h	75 – 350 (Dual-AIR)	75 – 350
Connectiviteit	Bluetooth			BLE	BLE
	GSM			LTE-M / NB-IoT / 2G	LTE-M / NB-IoT / 2G
	Wifi			2,4 GHz	2,4 GHz
	Zigbee			2,4 GHz	2,4 GHz
	RF			Optioneel beschikbaar via RS485-ontvanger	Optioneel beschikbaar via RS485-ontvanger
	Modbus			ja	ja
	OpenTherm			ja	ja
Energie-efficiëntie bij gemiddeld klimaat	Energie-efficiëntieklasse ruimteverwarming	LT / MT		A+++ / A++	A+++ / A+++
	Energie-efficiëntie (η_s)	LT / MT	%	175 / 140	194 / 155
	Nominaal verwarmingsvermogen (Prated)	LT / MT	kW	4,6 / 4,6	4,6 / 4,6
	Energie efficiëntieklasse tapwaterverwarming	190L		A+	A+
	Verklaard tapwaterprofiel	190L		L	L
	Energie efficiëntie tapwaterverwarming (η_{wh})	190L	%	115	141

13.3 Pomp opvoerhoogte

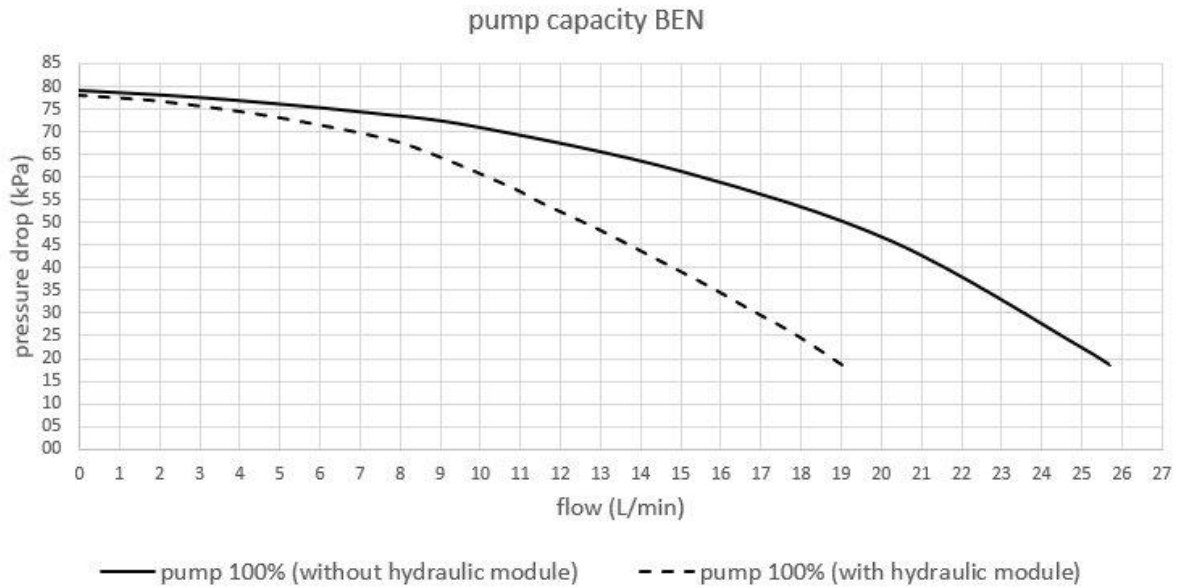

Fig. 13-1 - BEN rest opvoerhoogte cv-circulatie pomp

13.4 Fan opvoerhoogte ventilatielucht

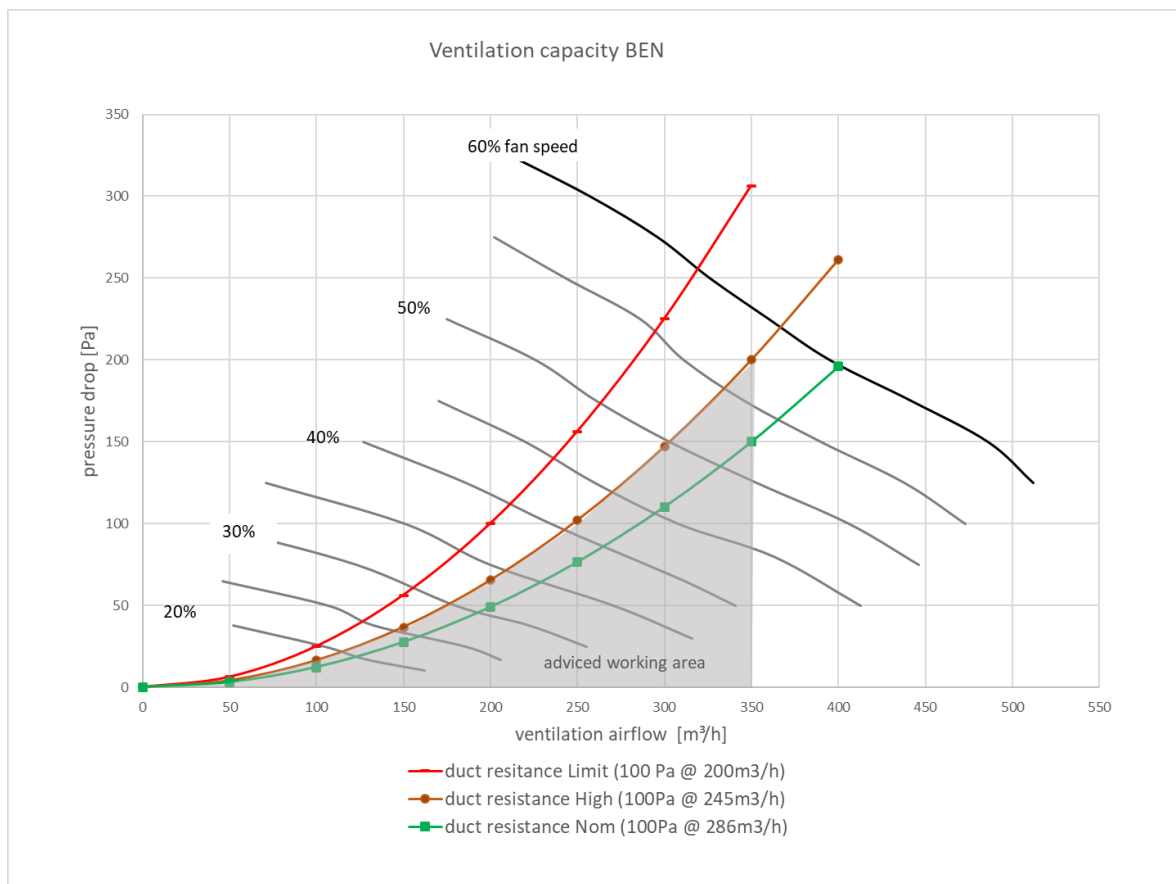

Fig. 13-2 - BEN ventilator opvoerhoogte in ventilatietoepassing

13.5 Toepasbaar maximaal warmteverlies

De BEN Dual-AIR heeft qua warmtepomp een vermogen wat afhankelijk is van de bron. De hoeveelheid lucht én de lucht temperatuur is daarin bepalend qua energie inhoud van deze bron. Dit kan beperkend zijn in de toepassing van de BEN Dual-AIR. Inventum heeft op basis van verschillende scenario's onderstaande tabel opgesteld. Voor EAHP (100% ventilatie lucht opstelling) is voor een warmtepomp debiet van 105 m³/h en 210 m³/h het vermogen gemeld. Andere varianten kunnen worden geïnterpoleerd.

In deze tabel is ook een reservering gemaakt voor tapwater verwarming.

	Bronvolume m ³ /h	Buitenluchtdebiet m ³ /h	Ventilatie-debiet m ³ /h	Luchtkanaal mm	Warmtepomp opstelling		Hybride
					2 fase 230V (kookgroep) Max toepasbaar warmteverlies	3 fase 400V Max toepasbaar warmteverlies	230V-1 fase Beschikbaar
EAHP	105	0	105	160	3 kW	5 kW	2,27 kW
EAHP	210	0	210	160	5 kW	7 kW	4,07 kW
Mono	640	640	0	200	4,5 kW	7,5 kW	3,12 kW
Mono	1000	1000	0	250	5,5 kW	8,5 kW	4,33 kW
Dual-AIR	640	535	105	200	4,5 kW	7,5 kW	3,29 kW
Dual-AIR	1000	895	105	250	5,5 kW	8,5 kW	4,46 kW

*Bepaald bij A-10/W35

Afbeelding 14-3 – Maximaal warmteverlies per aansluitmogelijkheid

13.6 Maximaal compressor frequentie bij alleen ventilatielucht als bron

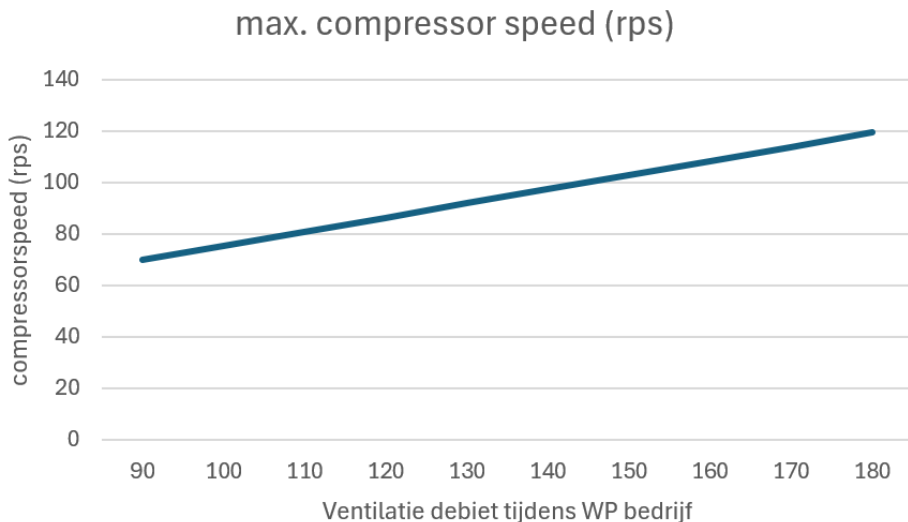

Fig. 14.4 – Maximale compressor frequentie alleen ventilatielucht

Verklaringen

Zie de producthandleiding van de Ben Dual-AIR.

14 Garantie

De BEN en Inventum Technologies B.V. producten zijn met grote zorg vervaardigd en samengesteld. Bij toepassing van onderdelen die niet origineel van de genoemde partijen afkomstig zijn, vervalt de garantie. Ook kan goed functioneren van de BEN systeeminstallatie; de combinatie van BEN en Inventum producten, in dit geval niet worden gewaarborgd.

14.1 Verantwoordelijkheden

De verantwoordelijkheid en zorg voor de uitvoering van de garantie berust in eerste instantie bij de installateur of leverancier die de BEN systeem-installatie; de combinatie van BEN en Inventum producten, geïnstalleerd en/of geleverd heeft. Raadpleeg altijd eerst de betreffende, jouw installateur of leverancier.

De installateur is verantwoordelijk voor het installeren van de BEN systeem-installatie en deze producten, volgens de geldende richtlijnen en zorgt hierbij voor de eerste lijn service.

Voor meer informatie neem je contact op met je installateur.

14.2 Garantie claimen en afwikkeling

Inventum Technologies B.V. heeft de producten met zorg samengesteld. Garantie claimen en de afwikkeling daarvan geschieden via de groothandel.

De volledige garantievoorwaarden en -procedure staan op de website van Inventum Technologies B.V.

www.inventum.com

15 Contactgegevens

Inventum Technologies

Kaagschip 25
3991 CS Houten
Postbus 275
3990 GB Houten

+31 (0)30 - 274 84 84
info@inventum.com
www.inventum.com



BEN Nederland:

Contactgegevens voor eindgebruikers zijn te vinden in de user app.